

HONDA

KÄYTTÄJÄN KÄSIKIRJA

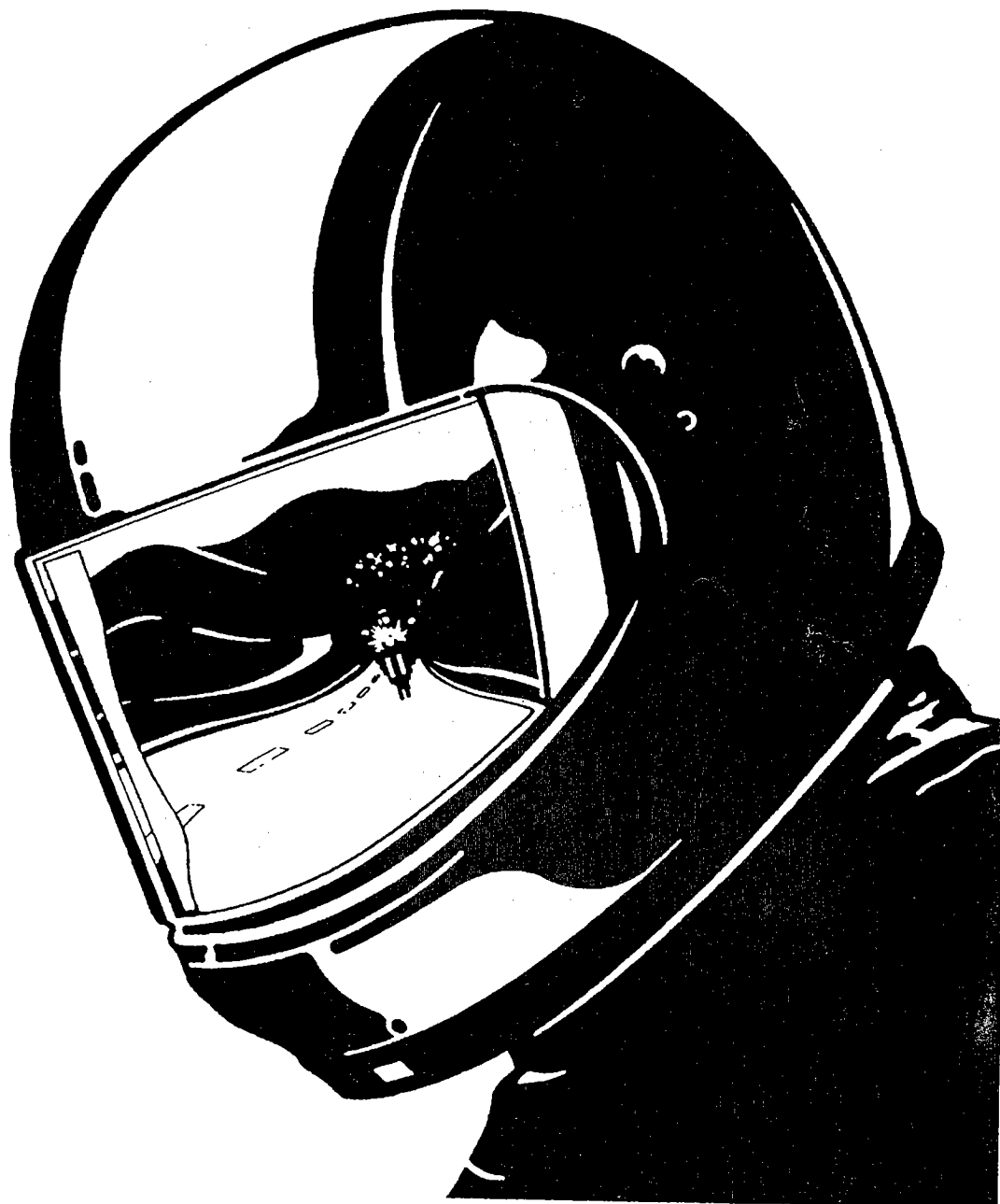

VFR800FI

X

1999

HALUAMME KIITTÄÄ SINUA, kun valitsit Hondan. Olemme tehneet tämän kirjan, jotta voit nauttia Hondasi laadusta täysipainoisesti. Luethan tämän kirjan ennen kuin ajat Hondallasi. Tästä kirjasta löydät käyttöön liittyviä tietoja, neuvoja ja vihjeitä sekä määräaikaishuolto-ohjelman ja huolto-ohjeet, joita noudattamalla Hondasi pysyy hyvässä kunnossa.

Toivotamme Sinulle ja Hondallesi HYVÄÄ MATKAA !

Huoltotoimenpiteet vaativat useimmiten erikoistyökaluja ja riittävää ammattitaitoa, jotta niistä suoriudutaan Hondan asettamien laatuvaatimusten mukaisesti. Suosittelemme huoltojen suorittamista valtuutetulla Honda-huoltokorjaamolla. Näin varmistat asianmukaisen huollon ja korjauksen.

Lihavoitu teksti sisältää tärkeän käyttöön ja turvallisuuteen liittyvän viestin.

Tämän julkaisun tiedot perustuvat viimeisimpiin saatavilla oleviin tietoihin painohetkellä. Honda pidättää kaikki oikeudet muutoksiin.

Copyright Oy Brandt Ab. Osittainenkin julkaiseminen ja jäljentäminen sallittu vain Oy Brandt Ab:n luvalla.

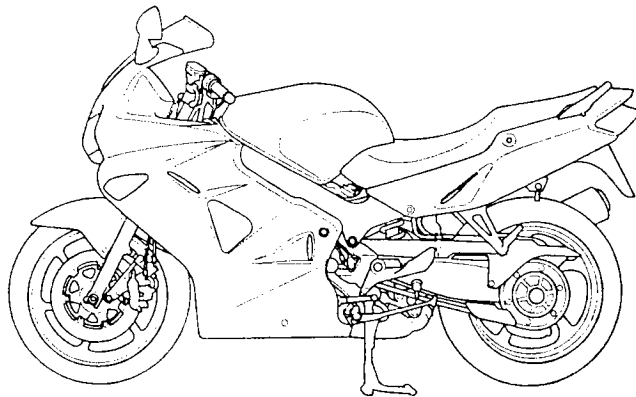

HONDA VFR800FI

SISÄLLYSLUETTELO

	sivu
Ajo	28
Ajokauden aloittaminen	47
Ajoturvallisuus	4
Ajovalon korkeuden säätö	25
Ajovarusteet	5
Akku	42-43
Asiakirjatasku	22
Huolto-ohjelma	30
Huoltotoimenpiteet	32
Ilmansuodatin	35
Jarruttaminen	28-29
Jarrut	13
-etujarru	14
-takajarru	15
-jarrupalojen kuluminen	41-42
Jarruvalokatkaisimen säätö	44
Johdanto	1
Jousitus	12-13,38
Jäähdytysneste	16
Kaasukahva	35
Katteiden irroitus	23-24
Kello	11
Kuormaus	5
Kypärälukko	22
Kytkin	15
Kytkentäkaavio	50
Kädensijan toiminnot	20-21
Lisävarusteet	6
Lämpömittari	10-11
Mittaristo	8-9
Monitoiminto näyttö	10
Moottorin käynnistys	26-27
Moottorin tyhjäkäynti	35
Moottoriöljy	18,32
Moottoriöljyn ja suodattimen vaihto	33
Ohjauslukko	21
Osamatkamittari	11
Pikakiinnike	25
Polttimoiden vaihto	44-45
Polttoaine	17
Polttoainemittari	10
Polttoainesäiliön huoltoasento	25
Puhdistus	46
Pysäköiminen	29
Pyörien irroittaminen	39-41
Renkaat	18-19

	sivu
Sarjanumerot	31-32
Satula	21
Sisäänajo	28
Sivuseisontatuki	39
Sulakkeen vaihto	43-44
Sytytystulppa	34
Takasatulan suoja	23
Talvisäilytys	47
Tarkistukset ennen ajoa	26
Tekniset tiedot	48-49
Toisioketju	36-38
Työkalut	31
U-lukko	22
Varastamisen ehkäisy	29
Varusteet ja hallintalaitteet	7-8
Virtalukko / ohjauslukko	20

MOOTTORIPYÖRÄLLÄ AJON TURVALLISUUS

Moottoripyörä on ainoastaan niin turvallinen kuin kuljettajansa. Turvallinen ajaja viettää ensimmäiset ajotuntinsa suljetulla alueella opetellen hallitsemaan moottoripyöräänsä.

1. Ennen kuin lähdet ajamaan, tarkista aina moottoripyöräsi kunto ja tarkistukset ennen ajoa listan mukaan.

2. Monet onnettomuudet johtuvat puutteellisesta ajotaidosta. Mikäli olet epävarma ajotaidoistasi, hankkiudu ennakoivan ajon kursseille, joita järjestävät moottoripyöräkerhot yhdessä Liikenneturvan kanssa. Älä koskaan lainaa moottoripyörääsi tottumattomalle ajajalle.

3. Tee itsesi helposti havaittavaksi vättääksesi ilman omaa syytä joutumasta onnettomuuteen.

-Käytä värikkäitä ja heijastimin varustettuja ajovarusteita.

-Älä aja toisen motoristin "sokeassa pisteessä".

4. Aja liikennesääntöjä noudattaen.

-Noudata nopeusrajoituksia. Älä koskaan aja nopeammin kuin olosuhteet sallivat.

-Käytä suuntavilkkuja hyvissä ajoin ennen kääntymistä tai ajokaistan vaihtamista. Kokosi ja ketteryytesi voivat yllättää autoilijat.

5. Älä anna muiden yllättää itseäsi. Ole erittäin tarkkaavainen ja varovainen risteyksissä, tullessasi pysäköintipaikalle ja sieltä poistuessasi sekä ajotiellä ajaessasi.

6. Pidä ajaessasi kädet ohjaustangon kädensijoilla ja jalat niille varatuilla paikoilla.

7. Varo teräviä tienreunoja ja töyssyjä, ne saattavat aiheuttaa moottoripyörän hallinnan menettämisen tai vaurioittaa ajoneuvoa.

8. Huomioi seuraavat seikat jarruttaessasi:

-Ainoastaan etu- tai takajarrun käyttö heikentää jarrutustehoa. Varo kuitenkin jarruttamasta liian voimakkaasti, jotta pyörät eivät lukkiutuisi.

-Jos mahdollista, vähennä nopeutta ja jarruta ennen mutkaan tuloa. Kaasun sulkeminen tai jarruttaminen mutkassa saattaa irroittaa renkaan otteen tiestä ja moottoripyörän hallinnan menettämisen.

-Jarrutusteho laskee jonkin verran ajettaessa märällä tiellä.

-Älä pidä kättäsi jarrukahvalla turhaan, sillä muut tienkäyttäjät luulevat sinun jarruttavan ja saatat siten aiheuttaa vaaratilanteen. Jarrujen turha käyttö saattaa myös ylikuumentaa jarruja ja vähentää niiden tehoa.

AJOVARUSTEET

1. Käytä aina kypärää, onpa ajomatiasi miten lyhyt tahansa. Muista myös kiinnittää kypärän hihna. Käytä myös ajolaseja. Käytä saappaita, käsineitä ja moottoripyöräilijälle suunniteltua ajopukua.
2. Pakoputkisto kuumenee ajon aikana ja se pysyy kuumana jonkin aikaa moottorin pysäyttämisestä. Varo koskettamasta kuumaa pakoputkistoa.
3. Älä käytä löysiä asusteita, jotka saattavat tarttua hallintalaitteisiin tai pyöriin.

MUUTOSTYÖT

Maahantuojaan tyyppihyväksymä moottoripyörä on turvallinen ja asetusten mukainen.

Mikäli aiot tehdä muutostöitä moottoripyörääsi, ota ensin yhteyttä katsastusviranomaisiin tai moottoripyörän maahantuojaan.

TÄRKEÄ TIEDOTUS !

- Tämä moottoripyörä on tarkoitettu lähinnä katu- ja maantiekäyttöön.
- Lue omistajan käsikirja huolellisesti ennen kuin aloitat ajamisen.

KUORMAUS

1. Ajajan, matkustajan, kuorman, ja lisävarusteiden yhteispaino ei saa ylittää moottoripyörän maksimikantavuutta, joka on 189 kg. Kuorman paino ei saa ylittää 27 kg.
2. Sijoita kuorma siten, että paino on matalalla ja mahdollisimman keskellä. Mitä kauempana paino on moottoripyörän keskipisteestä, sitä enemmän ajettavuus heikentyy. Jaa paino tasaisesti pyörän kummallekin puolelle, näin minimoit epätasapainon.
3. Säädä renkaiden ilmanpaine ja takajousen esijännitys kuorman mukaan.
4. Varmista kuorman kunnollinen kiinnitys, moottoripyörän hallittavuus saattaa heikentyä jos kuorman kiinnitys on puutteellinen.
5. Älä kiinnitä isoa tai raskasta kuormaa (telttä, makuupussi tms.) ohjaustankoon, etuhaarukkaan tai etulokasuojaan. Seurauksena saattaa olla epävakaata tai hidasta ohjausta.

LISÄVARUSTEET

Alkuperäiset Honda-lisävarusteet on suunniteltu tätä moottoripyörää varten ja testattu sillä. Koska tehdas ei voi testata kaikkia lisävarusteita, olet henkilökohtaisesti vastuussa niiden valinnasta, asentamisesta ja käyttämisestä. Noudata aina kuormausohjeita ja ota huomioon seuraavat seikat:

1. Asennettava lisävaruste ei saa peittää näkyvistä mitään valoja, ei pienentää maavaraa eikä kallistusvaraa, ei rajoittaa jousituksen liikettä, eikä mitenkään estää moottoripyörän hallitsemista.
2. Suuret haarukkaan kiinnitettävät katteet tai tuulilasit, tai huonosti suunnitellut tai virheellisesti asennetut katteet voivat aiheuttaa vakautta heikentäviä ilmavirtauksia. Muista myös, ettei kate saa estää moottoriin tulevaa jäähdytysilmavirtaa.
3. Älä asenna lisävarusteita, jotka muuttavat ajoasentoasi. Reaktioaikasi mahdollisessa hätätilanteessa pitenee, jos kätesi tai jalkasi eivät ole oikealla etäisyydellä hallintalaitteista.
4. Älä asenna sähköisiä varustuksia niin, että sähköntarve ylittää moottoripyörän sähköjärjestelmän.
5. Tätä moottoripyörää ei ole suunniteltu kuljettamaan sivuvaunua. Pyörän käsiteltävyys ja ajo-ominaisuudet saattavat kärsiä sivuvaunun asentamisesta. Myöskään perävaunun vetäminen ei ole sallittua.

VARUSTEET JA HALLINTALAITTEET

1. Taustapeili
2. Nopeusmittari
3. Kierroslukumittari
4. Monitoiminto näyttö
5. Taustapeili
6. Etujarrunestesäiliö
7. Moottorin hätäkatkaisin
8. Etujarruvipu
9. Kaasukahva
10. Ajovalokatkaisin
11. Käynnistin katkaisin
12. Virtalukko
13. Polttoaine tankin korkki
14. Äänimerkin katkaisin
15. Suuntamerkin katkaisin
16. Kytkinvipu
17. Ajovalon vaihtokatkaisin
18. Kaukovalovilkku
19. Rikastinvipu
20. Kytkinnestesäiliö

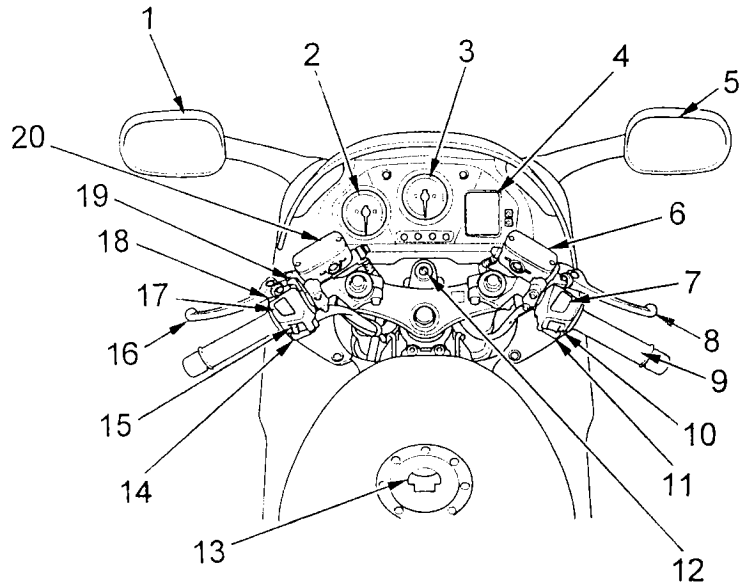

1. Matkustajan jalkatappi
2. Akku
3. Öljyn täyttötulppa
4. Jalkatappi
5. Takajarrupoljin
6. Öljyn tarkistusikkuna

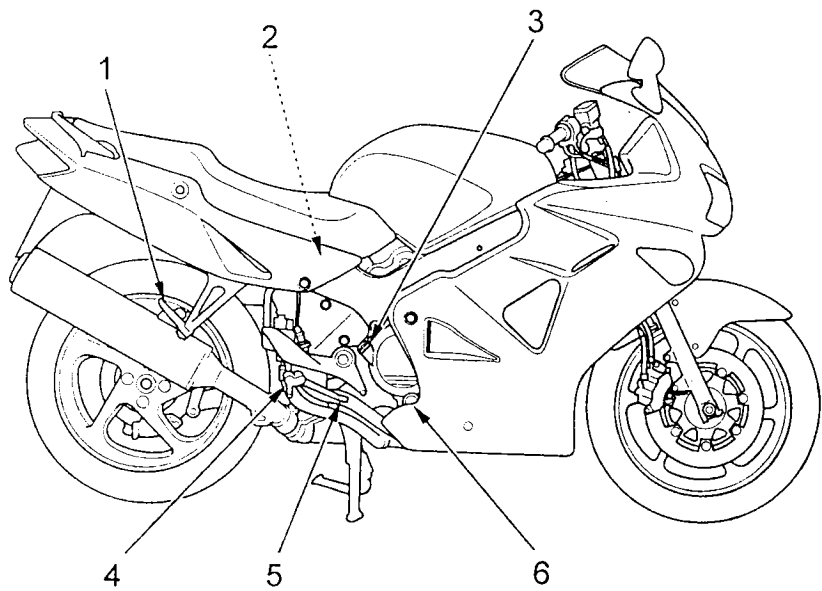

VARUSTEET JA HALLINTALAITTEET

1. Takaisk.säätö
2. Kypärälukko
3. Vaihdepoljin
4. Sivuseisontatuki
5. Keskiseisontatuki
6. Jalkatappi
7. Matkustajan jalkatappi

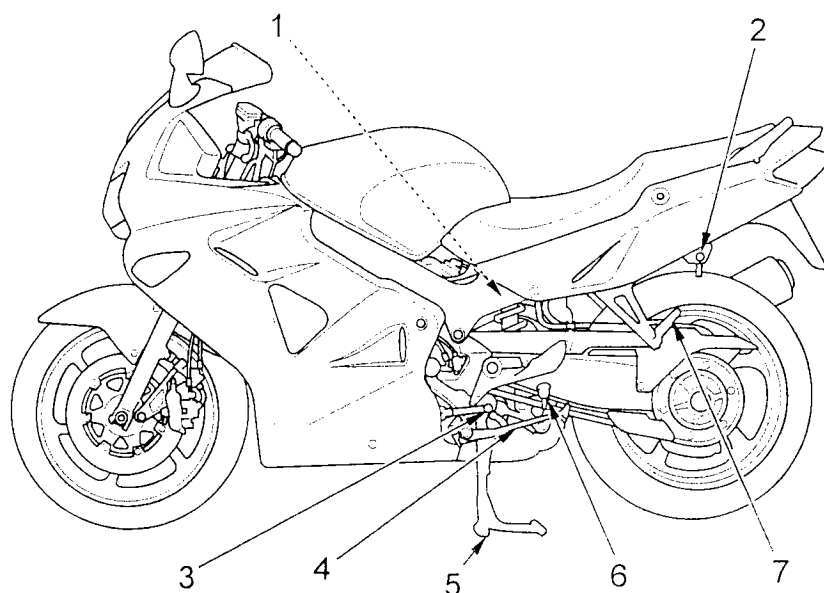

MITTARISTO

1. Nopeusmittari
2. Vasemman suuntamerkin merkkivalo
3. Kierroslukumittari
4. Kierroslukumittarin punainen alue
5. Oikean suuntamerkin merkkivalo
6. Monitoiminto näyttö
7. TEMP nuppi
8. TRIP nuppi
9. PGM - FI merkkivalo
10. Vapaavaihteen merkkivalo
11. Kaukovalon merkkivalo
12. Moottoriöljynpaineen merkkivalo

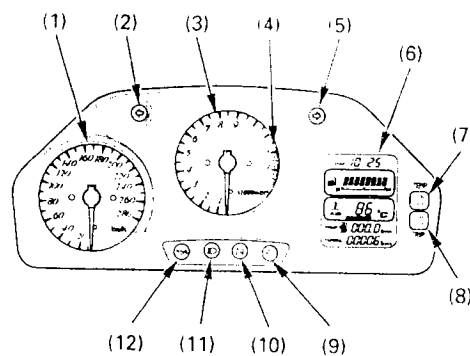

MITTARISTON JA MERKKIVALOJEN TOIMINTA

1.NOPEUSMITTARI

Osoittaa ajettavan nopeuden.

2.VASEMMAN SUUNTAMERKIN MERKKIVALO (vihreä)

Vilkkuu vasenta suuntamerkkiä käytettäessä

3.KIERROSLUKUMITTARI

Osoittaa moottorin kierrosluvun.

4.KIERROSLUKUMITTARIN PUNAINEN ALUE

Älä koskaan anna kierroslumittarin osoittimen mennä punaiselle alueelle.

VAROITUS! Punainen alue osoittaa moottorin enimmäiskierroksia ja ajo liian suurilla kierroksilla voi vaurioittaa moottoria.

5.OIKEAN SUUNTAMERKIN MERKKIVALO (vihreä)

Vilkkuu käytettäessä oikeaa suuntamerkkiä

6.MONITOIMINTO NÄYTTÖ

Toiminnot: kello, polttoainemittari, jäähdytysnesteen- ja ilman lämpömittari, matkamittari, osamatkamittari.

7.TEMP NUPPI

Valitaan näyttöön jäähdytysnesteen- tai ilman lämpömittari.

8.TRIP NUPPI

Nollataan osamatkamittarin näyttö.

9.PGM - FI MERKKIVALO (punainen)

Palaa kun PGM -FI (Programmed Fuel Injection) järjestelmässä on ilmennyt vikaa. Palaa myös muutaman sekunnin ajan, kun virtalukko on kytketty ON-asentoon. Mikäli valo syttyy palamaan (paitsi virran kytkennässä), vähennä nopeutta ja toimita moottoripyörä mahdollisimman nopeasti Honda-huoltokorjaamolle.

10.VAPAAVAIHTEEN MERKKIVALO (vihreä)

Palaa vaihteen ollessa vapaalla

11.KAUKOVALON MERKKIVALO (sininen)

Palaa kun ajovalot on kytketty kaukovaloille

12.MOOTTORIÖLJYNPAINEN MERKKIVALO (punainen)

Palaa öljynpaineen ollessa liian alhainen. Syttyy, kun virta-avain käännetään ON-asentoon ja sammuu moottorin käynnistyessä. Moottorin ollessa lämmin ja tyhjäkäynnin ollessa pieni, on mahdollista, että valo vilkkuu.

VAROITUS! Jos moottoripyörällä ajetaan öljypaineen ollessa liian alhainen, seurauksena voi olla vakava moottorivaurio.

MONITOIMINTO NÄYTTÖ

Kun virtalukko käännetään ON-asentoon, näyttöön ilmestyy tilapäisesti kaikki digitaalisen näytön osat (paitsi kello). Näin pystyt varmistumaan nestekidenäytön toimintakunnosta.

1. Digitaalinen kello.
2. Polttoainemittari.
3. Jäähdytysneste- / ilmanlämpömittari
4. Osamatkamittari.
5. Matkamittari.
6. TEMP nappi.
7. TRIP nappi.

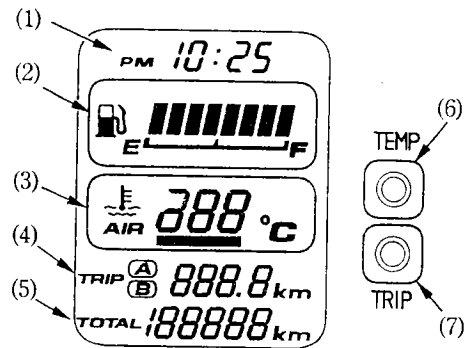

Polttoainemittari

Polttoainemittarin nestekidenäyttö (1) osoittaa jäljellä olevan polttoaineen määrän. Kun näyttö osoittaa merkkiä F on polttoainetankki täynnä.

Tankin tilavuus 21 l.

Kun näytön merkki (2) kohdalla E alkaa vilkkua, siirtyy polttoaineen saanti varatankille ja polttoainetta on jäljellä n. 3,5 l. Täytä tankki mahdollisimman pian.

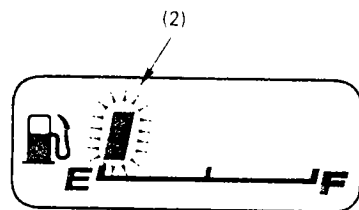
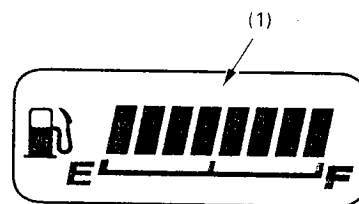

Jäähdytysnesteen lämpömittari (1)

Jos näytössä on ilmanlämpömittari, paina TEMP nappia (3).

Lämpömittarin näyttö:

Alle 34°C	Osoittaa "--"
Välillä 35°C-132°C	Osoittaa jäähdytysnesteen todellisen lämpötilan
Yli 132°C	Näyttö asettuu lukemaan "132°C"

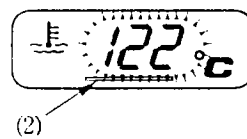
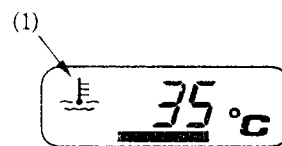

Ylikuumentumisen osoitin (2):

Kun jäähdytysnesteen lämpötila saavuttaa lukeman 122°C, näyttö alkaa vilkkua ja näyttöön ilmestyy "punainen viiva" (2). Sammuta moottori ja tarkista jäähdytysnesteen taso paisunta- nestesäiliöstä, äläkä aja ennen kuin vika on korjattu.

VAROITUS ! Liian korkea moottorin lämpötila voi aiheuttaa vakavan moottorivaurion.

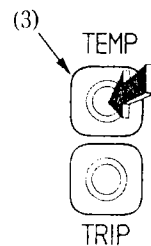

Ilmanlämpömittari (1)

Jos näytössä on jäähdytysnesteen lämpömittari, paina TEMP nappia (2).

Lämpömittarin näyttö:

Alle -10°C	Osoittaa "--"
Välillä -9°C - 50°C	Osoittaa ilman todellisen lämpötilan
Yli 50°C	Näyttö asettu lukemaan " 50°C "

HUOM! Lämpömittarin anturi on sijoitettu yläkatteeseen. Sen vuoksi lämmön lukeminen saattaa olla virheellinen alle 30 km/h nopeudessa johtuen lämmön heijastumisesta tien päällystyksestä, moottorin lämmöstä tai pakoputkistosta.

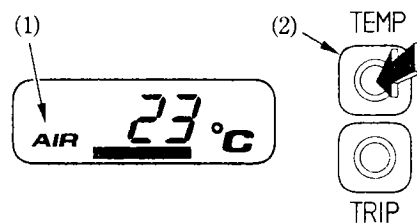

Osamatkamittari

Osamatkamittarissa on kaksi näyttöä, "TRIP A" (2) ja "TRIP B" (3).

Paina TRIP nappia (1) valitaksesi toiminnon joko "TRIP A" tai "TRIP B".

Nollataksesi osamatkamittarin, paina ja pidä nappi (1) pohjassa kun näyttöön on valittu "TRIP A" tai "TRIP B" toiminto.

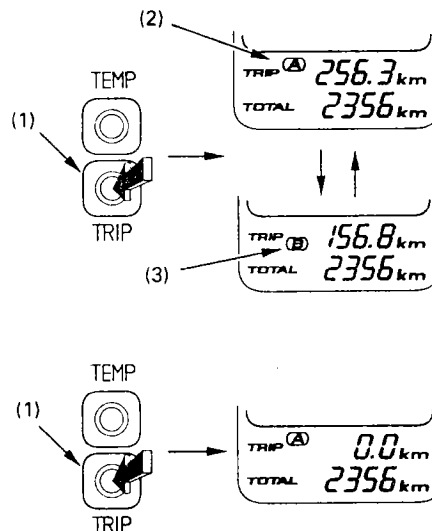

Digitaalikello

Osoittaa tunnit ja minuutit.

Kellon ajan säätö:

1. Käännä virtalukko ON-asentoon.
2. Pidä TEMP nappia (1) ja TRIP nappia (2) pohjaanpainettuna n. 2 sekunnin ajan.
3. Aseta tunnit painamalla TEMP nappia (1).
4. Aseta minuutit painamalla TRIP nappia (2). Näyttö palautuu lukemaan "00" kun "60" minuuttia on kulunut, tämä ei vaikuta tunti lukuun.

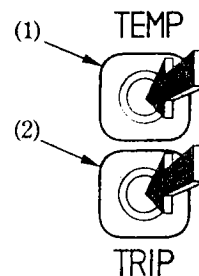
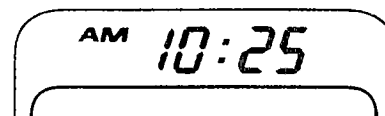

TÄRKEIMMÄT TOIMINNOT

(Tietoa, jota tarvitset käyttääksesi tätä moottoripyörää)

VAROITUS! Mikäli "Tarkistukset ennen ajoa" on tekemättä, voi seurauksena olla vakava henkilövahinko tai moottoripyörän vaurioituminen.

JOUSITUS

Etujousitus

Jousen esijännityksen säätö:

Esijännityksen vähentäminen:
Käännä säätimiä (1) vastapäivään kun ajat kevyellä kuormalla ja hyvissä tieolosuhteissa.
Esijännityksen lisääminen:
Käännä säätimiä (1) myötäpäivään kun ajat raskaammalla kuormalla ja huonommissa tieolosuhteissa.

Alkuperäissäätö

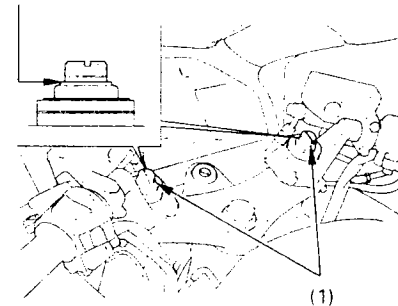

Alkuperäissäädön asettaminen:

Käännä säädintä, kunnes kolmas ura ylhäältä on tasan teleskoopin yläreunan kanssa.

Takajousitus

Paluuvaimennuksen säätö:

Vaimennuksen vähentäminen (SOFT):
Käännä säädintä (1) vastapäivään kun ajat kevyellä kuormalla ja hyvissä tieolosuhteissa
Vaimennuksen lisääminen (HARD):
Käännä säädintä (1) myötäpäivään kun ajat raskaammalla kuormalla ja huonommissa tieolosuhteissa.

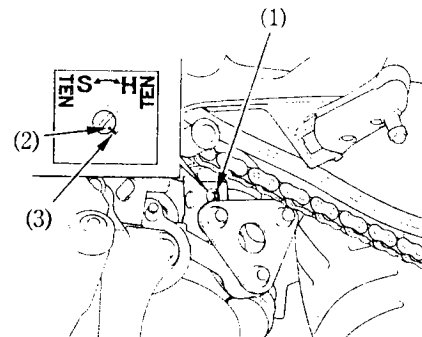

Alkuperäissäädön asettaminen:

1. Käännä säädintä (1) myötäpäivään kunnes se ei enää käänny. Tässä asennossa säätö on kovimmillaan.

2. Käännä säädintä (1) vastapäivään n. 1,5 kierrosta niin että merkki (2) kohtaa merkin (3).

Jousen esijännityksen säätö:

Takaiskunvaimennin - / jousielementissä on seitsenportainen jousen esijännityksen säätö (1). Käytä jousen esijännityksen säätöön säätötyökälua (2) ja jatkovartta (3). Asento 1 ja 2 on kevyelle kuormalle ja hyville, tasaisille teille. Asennot 3-7 lisäävät jousen esijännitystä, mikä tekee jousituksesta kovemman ja näin ollen se soveltuu raskaammalle kuormalle.

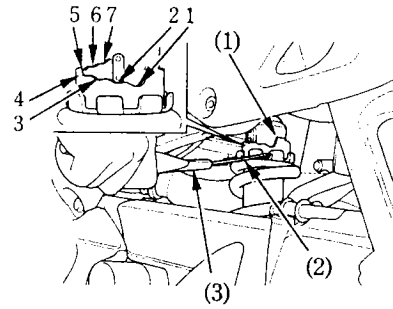

Tehtaan alkuperäissäätö: 2

VAROITUS !

-Takaiskunvaimennin sisältää korkeapaineista typpikaasua. Säädä iskunvaimennin ainoastaan edellä olevan ohjeen mukaan. Vaimenninta ei saa yrittää purkaa eikä huoltaa, sillä vaimentimessa oleva typpikaasu saattaa räjähtää.

-Älä myöskään käytä avotulta iskunvaimentimen lähellä, sillä se saattaa aiheuttaa typpi-kaasun räjähtämisen. Varo myöskin vahingoittamasta iskunvaimenninta millään tavoin.

-Takaiskunvaimentimen huolto ja / tai hävittäminen on hoidettava ainoastaan valtuutetun Honda-huoltokorjaamon toimesta.

JARRUT

Tässä moottoripyörässä on sekä edessä, että takana hydrauliset levyjarrut. Sitä mukaan kun jarrupalat kuluvat, laskee myös jarrunesteen taso samaan tahtiin.

Jarruja ei tarvitse säätää, mutta jarrunestetaso ja jarrupalojen kunto pitää tarkistaa säännöllisesti. Tarkista jarrujärjestelmä usein mahdollisten nestevuotojen havaitsemiseksi ajoissa.

Mikäli etujarruvivun tai takajarrupolkimen liike tuntuu pehmeältä eikä jarrupalat ole loppuunkuluneet, on jarrujärjestelmässä luultavasti ilmaa, mikä täytyy poistaa. Ota silloin yhteys valtuutettuun Honda-huoltokorjaamoon.

Etujarru

Jarrunesteen taso:

Moottoripyörän ollessa pystysuorassa, on jarrunesteen pinnan oltava LOWER-merkin (1) yläpuolella. Jos nestepinta on LOWER-merkissä tai sen alapuolella, on jarrupalat tarkastettava ja vaihdettava jos tarpeen. Jos palat eivät ole kuluneet, tarkasta jarrujärjestelmä, jotta havaitset mahdolliset vuodot tai muut vauriot.

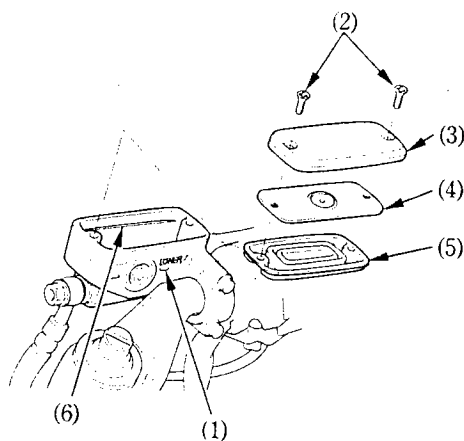

Täytä DOT 4 - luokituksen laatuvaatimuksen täyttävää jarrunestettä säiliön ylärajamerkkiin (6) asti. Irroita ruuvit (2), säiliön kansi (3), kalvov levy (4) ja kalvo (5). Jarrunestettä lisättyäsi asenna osat takaisin paikoilleen ja kiristä ruuvit huolellisesti.

Etujarruvipu:

Säätömutteria (2) kiertämällä voi säätää jarruvivun (1) pään ja kädensijan välistä etäisyyttä.

HUOM! Säädön jälkeen kohdistajarruvivussa oleva nuoli (3) säätömutterin vastamerkkiin (4).

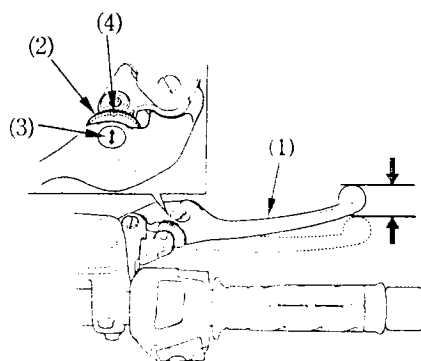

VAROITUS!

- Jarruneste saattaa aiheuttaa ärsytystä. Vältä sen joutumista iholle tai silmiin. Jos jarrunestettä joutuu iholle, huuhtelee runsaalla vedellä. Jos jarrunestettä menee silmiin, huuhtelee huolellisesti runsaalla, puhtaalla vedellä ja mene lääkäriin.
- Pidä jarruneste lasten ulottumattomissa.

HUOM!

- Käsittele jarrunestettä varoen, sillä se saattaa vaurioittaa muovia ja maalattuja pintoja.
- Pidä huolta jarrunestettä lisätessäsi siitä, että jarrunestesäiliö on vaakasuorassa ennen säiliön kannen irrottamista, sillä jarrunestettä saattaa vuotaa yli.
- Käytä ainoastaan DOT 4 - luokituksen laatuvaatimukset täyttävää jarrunestettä.
- Älä koskaan päästä likaa, vettä tai muita epäpuhtauksia jarrunestesäiliöön.

TAKAJARRU

Jarrunesteen taso:

Tarkasta jarrunesteen taso tarkastusreiästä (1). Moottoripyörän ollessa pystysuorassa, on jarrunesteen pinnan oltava LOWER-merkin (2) yläpuolella. Jos nestepinta on LOWER-merkissä tai sen alapuolella, lisää jarrunestettä. Irroita takakate. Irroita säiliön kansi (3), kalvolevy (4), kalvo (5) ja täytä DOT-4 luokituksen täyttävällä jarrunesteellä UPPER-merkkiin (6) asti. Kiinnitä osat käännettyssä järjestyksessä.

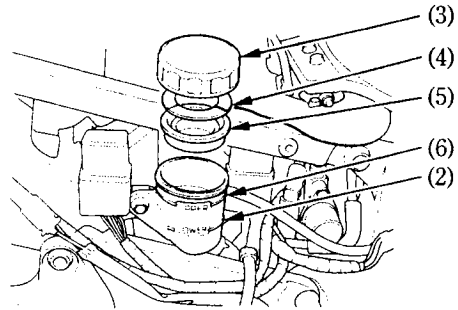
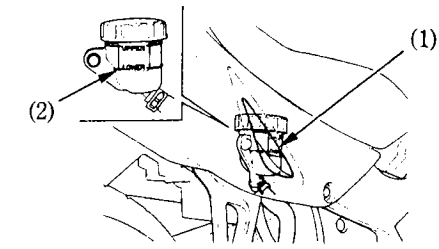

KYTKIN

Tässä moottoripyörässä on hydraulikäyttöinen kytkin, jota ei tarvitse säätää. Järjestelmä on kuitenkin tarkastettava säännöllisesti, liian alhainen nestepinnan taso ja mahdolliset vuodot aiheuttavat kytkimen toimintahäiriöitä. Jos kytkinvivun vapaaliike lisääntyy ja moottoripyörä sammuu tai ryömii kytkettäessä vaihdetta päälle, tai jos kytkin luistaa aiheuttaen viiveen kiihdytyksessä, on järjestelmässä todennäköisesti ilmaa joka täytyy poistaa. Ota tällöin yhteys valtuutettuun Honda-huoltokorjaamoon.

Kytkinnesteen taso:

Aseta moottoripyörä pystysuoraan ja tarkasta, että kytkinnesteen taso on yli LOWER-merkin (1). Jos nestepinta on lähellä LOWER-merkkiä, on järjestelmässä vuoto. Ota tällöin yhteys valtuutettuun Honda-huoltokorjaamoon.

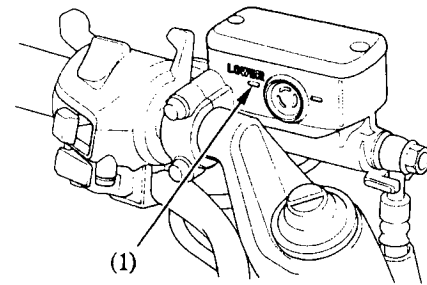

Kytkinvipu:

Säätömutteria (2) kiertämällä voit säätää kytkinvivun (1) ja kädensijan välistä etäisyyttä.

HUOM! Säädön jälkeen, kohdistu kytkinvivussa oleva nuoli (3) säätömutterin vastamerkkiin (4).

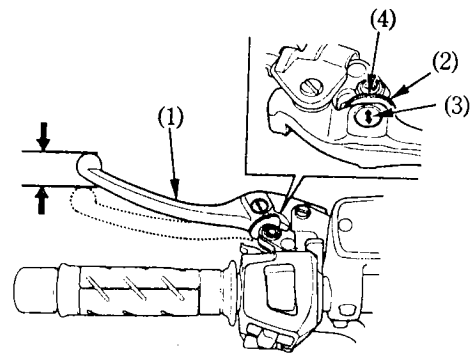

JÄÄHDYTYSNESTE

Moottoripyörän omistajan täytyy huolehtia jäähdytysnesteestä estääkseen jäätymisen, ylikuumenemisen tai korroosion.

Käytä aina jäähdytysnesteseokseen korkealaatuista, korroosionestoainetta sisältävää ja erityisesti alumiinimoottoreissa käytettäväksi suositeltua jäähdytysnestettä.

HUOM ! Käytä jäähdytysnesteseokseen ainoastaan tislattua vettä; vesijohtovesi saattaa vaurioittaa alumiinimoottoria.

Tehdas on varustanut moottoripyörän jäähdytysnesteseoksella, jossa on 50 % vettä ja 50 % jäähdytysnestettä. Tätä seossuhdetta suositellaan käytettäväksi useimmissa lämpötiloissa ja se antaa hyvän korroosiosuojan. Suurempi osuus pakkasnestettä alentaa jäähdytysjärjestelmän tehoa ja sitä suositellaan lisäsuojaksi jäätymistä vastaan. Pienempi osuus (alle 40 %) pakkasnestettä ei anna riittävää suojaa korroosiota vastaan.

Tarkasta jäähdytysjärjestelmä usein jäätävän kylmällä säällä ja lisää tarvittaessa pakkasnesteen osutta (pakkasnesteen enimmäismäärä on 60 %).

Jäähdytysnesteen tason tarkastus:

Jäähdytysnesteen paisuntasäiliö (1) sijaitsee vasemman sivukatteen takana.

Tarkista jäähdytysnesteen taso moottorin ollessa käyntilämpöinen ja moottoripyörän ollessa pystyssä. Jos nestetaso on LOWER-merkin (3) alapuolella, irroita korkki (4) ja lisää jäähdytysnesteseosta UPPER-merkkiin (2) asti.

HUOM !

- Lisää nestettä aina paisuntanestesäiliöön.
- Jos paisuntanestesäiliö on tyhjä, tai nesteen hävikki suurta, tarkista vuodot ja ota yhteys Honda-huoltokorjaamoon.

VAROITUS !

- Älä irroita jäähdyttimen korkkia moottorin ollessa kuuma. Jäähdytysneste on kuumana paineenalaista ja aiheuttaa palovammoja.
- Pidä kädet ja vaatetus pois automaattisesti käynnistyvästä jäähdytyspuhaltimesta.

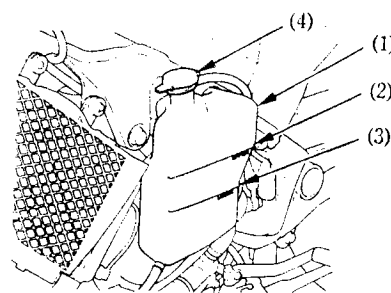
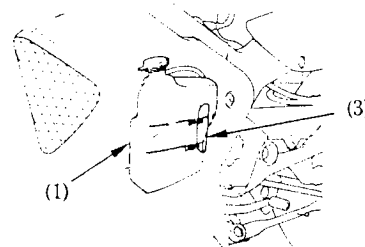

POLTTOAINE

Polttoainesäiliön tilavuus on 21 l.

Avaa lukon suojakansi. Aukaise polttoainesäiliön korkki (1) asettamalla virta-avain (2) polttoainesäiliön lukkoon ja käännä avainta myötäpäivään. Polttoainesäiliön korkki on saranoitu, käännettäessä avainta, lukko aukeaa ja korkki on käännettävissä ylös. Polttoainesäiliön korkki suljetaan painamalla sitä kiinni kunnes se "napsahtaa" kiinni ja lukkoon. Irroita avain ja sulje lukon suojakansi.

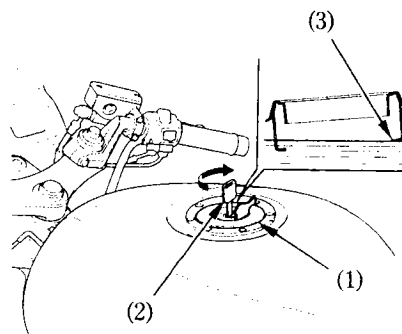

Käytä aina puhdasta lyijytöntä tai vähälyijyistä polttoainetta, jonka oktaaniluku on vähintään 91. Suosittelemme lyijyttömän polttoaineen käyttöä, koska se muodostaa vähemmän karstaa ja siten pidentää pakoputkiston ikää.

VAROITUS! Jos tasaisella nopeudella ajettaessa moottorista kuuluu "nakutusta", vaihda polttoaineen laatua. Jos "nakutus" edelleen jatkuu, ota yhteys valtuutettuun Honda-huolto-korjaamoon.

VAROITUS!

- Polttoaine on erityisen herkästi syttyvää.
- Täytä säiliö hyvin tuuletetussa tilassa, moottorin ollessa sammutettuna. Varmista ettei lähistöllä ole avotulta.
- Älä täytä polttoainesäiliötä liian täyteen (polttoainetta ei saa olla täyttöaukon "kaulassa" (3)).
- Kiinnitä polttoainesäiliön korkki huolellisesti täyten jälkeen.
- Älä läikytä polttoainetta. Jos polttoainetta vuotaa yli, kuivaa tankki ja ympäröivä alue huolellisesti ennen moottorin käynnistämistä.
- Vältä polttoaineen ihokosketusta tai polttoainehöyryn hengittämistä.
- PIDÄ POLTTOAINE POIS LASTEN ULOTTUVILTA.

Alkoholisekotteiset polttoaineet:

- Mikäli joskus joudut käyttämään alkoholisekotteista polttoainetta humioi seuraavat seikat:
- Varmista, että oktaaniarvo on vähintään yhtä korkea tai korkeampi kuin Hondan suositus.
 - Etanolipitoisuus ei saa olla yli 10 %.
 - Metanolipitoista polttoainetta emme suosittele käytettäväksi ollenkaan.
 - Älä koskaan käytä metanolipitoista polttoainetta, vaikka se olisi lisäaineistettua. (korroosion suoja-aineita ja jos metanolipitoisuus on yli 5 %).

HUOM!

Polttoainejärjestelmän ja moottorin käyntiin ja tehoon liittyvät viat ja vauriot eivät kuulu takuun piiriin mikäli alkoholipitoista polttoainetta on käytetty.

MOOTTORIÖLJY

Öljymäärän tarkistus:

Tarkista moottoriöljyn määrä päivittäin ennen ajamaan lähtöä. Öljytason pitää olla tarkistusikkunan (3) ylä- (1) ja alarajan (2) välissä.

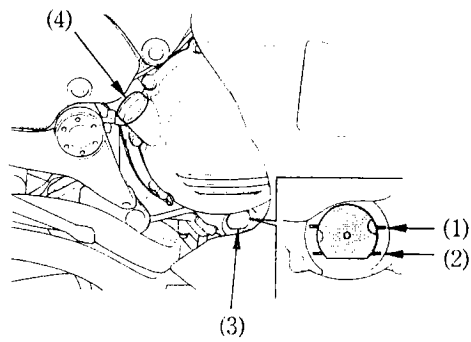

1. Käynnistä moottori ja anna sen käydä tyhjäkäyntiä muutaman minuutin ajan. Varmista että öljynpaineen merkkivalo sammuu.

2. Sammuta moottori. Aseta moottoripyörä keskeisontatuelle tasaiselle, lujalle alustalle.

3. Muutaman minuutin kuluttua, tarkista öljytaso tarkistusikkunasta (3). Öljytason pitäisi olla ylä- (1) ja alarajan (2) välissä.

4. Öljyn lisäys: irroita öljyn täyttötulppa (4) ja täytä öljyä ylärajamerkkiin (1) asti. Älä täytä liian täyteen.

5. Aseta täyttötulppa takaisin paikoilleen.

VAROITUS !

Ajaminen liian pienellä öljymäärällä aiheuttaa vakavia moottorivaurioita.

RENKAAT

Tämä moottoripyörä on varustettu sisärenkaattomilla renkailla. Käytä ainoastaan TUBELESS-merkinnällä varustettuja renkaita ja sisärenkaattomia venttiileitä vanteilla, joihin on merkitty "TUBELESS TYRE APPLICABLE".

Oikea ilmanpaine renkaissa takaa parhaat ajo-ominaisuudet sekä parhaan renkaiden kestoiän. Tarkasta rengaspaineet säännöllisesti ja säädä, jos tarpeen.

HUOM !

-Ilmanpaine renkaissa mitataan renkaiden ollessa kylmät.

-Jos sisärenkaattomiin renkaisiin tulee reikä, ilma renkaasta poistuu hyvin hitaasti.

Tarkasta renkaat sen vuoksi erittäin huolellisesti mahdollisten reikien, naarmujen tai terävien esineiden havaitsemiseksi. Mikäli rengas on vaurioitunut, korjauta, vaihdata ja tasapainoita se valtuutetulla Honda-huoltokorjaamolla.

Rengaskoko		Rengastyyppi	
Edessä	120/70ZR 17	Dunlop	Edessä D204FK
Takana	180/55ZR 17	Bridgestone	Takana D204K BT57F BT57R

Renkaiden ilmanpaineet	Edessä	Takana
Vain kuljettaja	2,5 kg/cm ²	2,9 kg/cm ²
Kuljettaja ja matkustaja	2,5 kg/cm ²	2,9 kg/cm ²

Tarkista ettei renkaissa ole naarmuja, nautoja tai muita teräviä esineitä. Tarkista myös vanteiden kunto. Jos renkaat tai vanteet ovat vaurioituneet, ota yhteys valtuutettuun Honda-huoltokorjaamoon.

VAROITUS !

-Liian vähäinen ilmanpaine renkaissa voi aiheuttaa renkaan vanteelta irtoamisen ja siten vaaratilanteen.

-Kuluneet renkaat heikentävät moottoripyörän hallittavuutta.

-Muiden kuin edelläsuositeltujen renkaiden käyttö saattaa heikentää ohjattavuutta.

-Älä asenna sisärenkaallisia renkaita vanteille, jotka on tarkoitettu ainoastaan sisärenkaattomille renkaille.

-Älä yritä laittaa sisärengasta sisärenkaattoman renkaan sisään, sillä ylikuumeneminen saattaa aiheuttaa sisärenkaan räjähtämisen ja siten menettää pyörän hallittavuuden.

-Älä yritä vaihtaa sisärenkaattomia renkaita ilman erikoistyökaluja, sillä vanteet saattavat vaurioitua.

-Oikea renkaiden tasapaino on välttämätön turvalliseen ajoon. Älä yritä itse poistaa painoja renkaista. Jos renkaat vaativat tasapainoitusta, ota yhteys valtuutettuun Honda-huoltokorjaamoon. Renkaat on tasapainoitettava korjauksen ja vaihdon yhteydessä.

-Renkaan korjauksen jälkeen, älä ylitä 80 km/h ensimmäisen 24 tunnin aikana, jotta mahdolliset renkaan tyhjenemiset tai korjauksen epäonnistumiset eivät aiheuta vaaratilannetta.

RENKAIDEN PIENIN URASYVYYS

-edessä 1,5 mm

-takana 2,0 mm

VIRTALUKKO / OHJAUSLUKKO

Virtalukko (1) sijaitsee mittariston edessä. Virta-avaimien mukana seuraa numerolevy (2). Tarvitset levyä, jos olet kadottanut avaimet ja teetät uudet avaimet kadonneitten tilalle.

LOCK = Virta poikki, ohjaus lukittu. Moottoria ei voi käynnistää, valot eivät toimi. Avaimen voi irroittaa.

OFF = Virta poikki, moottoria ei voi käynnistää, valot ei toimi, ohjaus ei ole lukittu. Avaimen voi irroittaa.

ON = Virta kytketty, moottorin voi käynnistää, sähkölaitteet toimivat. Avainta ei voi irroittaa.

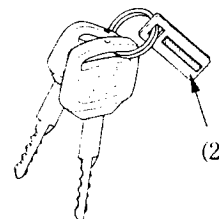
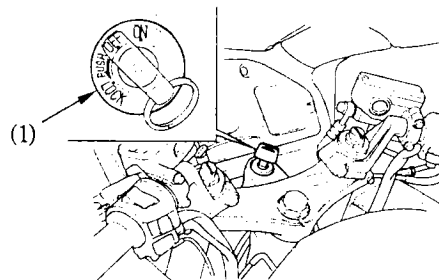

OIKEAN KÄDENSIJAN TOIMINNOT

HÄTÄKATKAISIN (1)

Moottorin hätäkatkaisin sijaitsee kaasukahvan vieressä. Kun katkaisin on ○ (RUN)-asennossa, moottori käynnistyy. Kun katkaisin on ⌘ (OFF)-asennossa, moottori ei käynnisty. Katkaisin on tarkoitettu ainoastaan hätätapauksia varten ja sen pitäisi tavallisesti olla ○ (RUN)-asennossa.

AJOVALONKATKAISIN (2)

Valokatkaisimessa on kolme asentoa:

☼ Ajo-, pysäköinti- ja mittarivalot päällä.

☼☼ Pysäköinti- ja mittarivalot päällä.

OFF (piste) Valot poissa

KÄYNNISTINKATKAISIN (3)

Käynnistinkatkaisin (3) sijaitsee ajovalokatkaisimen (2) alapuolella. Kun painat käynnistyskatkaisinta, käynnistysmoottori pyörittää moottoria. Jos hätäkatkaisin on ⌘ (OFF)-asennossa, käynnistinmoottori ei toimi, (katso kohta moottorin käynnistys).

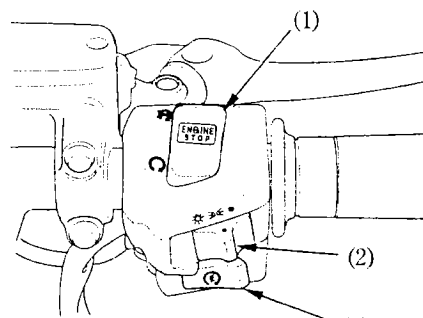

VASEMMAN KÄDENSIJAN TOIMINNOT

AJOVALONVAIHTOKATKAISIN (1)

- ☰☐ Kaukovalot
- ☷☐ Puolivalot

KAUKOVALOVILKUN KATKAISIN (2)

Kaukovalo palaa tätä katkaisinta painettaessa.

SUUNTAVILKUN KATKAISIN (3)

- ⇐ Vasemmalle
- ⇒ Oikealle

Katkaisinta painetaan sisään, kun halutaan että toiminto loppuu.

ÄÄNIMERKIN KATKAISIN (4)

Painetaan katkaisinta äänimerkkiä käytettäessä.

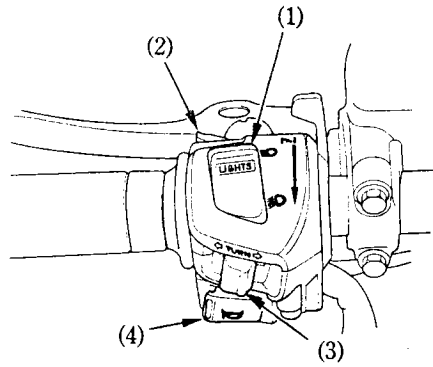

OHJAUSLUKKO

Ohjaus lukitaan kääntämällä ohjaustankoa joko oikealle tai vasemmalle ääriasentoon, painamalla avain (1) alas ja kääntämällä se LOCK-asentoon.

VAROITUS ! Älä käännä virta-avainta LOCK-asentoon ajaessasi moottoripyörällä, sillä voit menettää ajoneuvosi hallinnan.

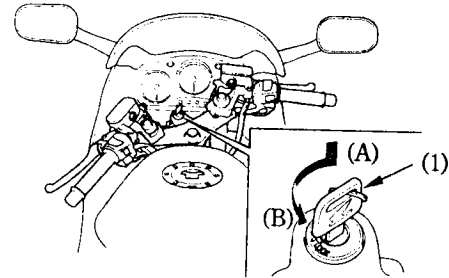

SATULA

Irroittaaksesi satulan (1), avaa satulalukko (2), kääntämällä virta-avainta myötäpäivään ja vetämällä lukitusvipua (3) alaspäin. Nosta satulaa ja vedä taaksepäin. Asentaessasi satulaa takaisin, työnnä satulanohjain (4) rungossa olevaan koloon (5) ja paina satula satulan takaosasta lukkoon.

HUOM ! Varmista satulan lukitus ennen ajoon lähtöä.

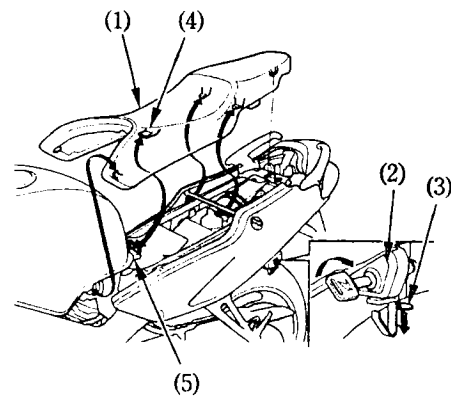

KYPÄRÄLUKKO (1)

Aukaise kypärälukko asettamalla virta-avain (2) lukkoon (1), käännä myötäpäivään, ripusta kypärä koukkuun (3) ja lukitse lukko.

VAROITUS ! Kypärälukko on tarkoitettu kypärän säilytykseen moottoripyörän ollessa pysäköitynä. Älä aja moottoripyörällä kypärä kypärälukossa, sillä kypärä saattaa vaikeuttaa turvallista ajoa ja haitata tasapainoa. Kypärä- ja satulalukko on yhdistelmälukko. Käyttäessäsi jompaakumpaa, varmista lukitus ennen ajoon lähtöä.

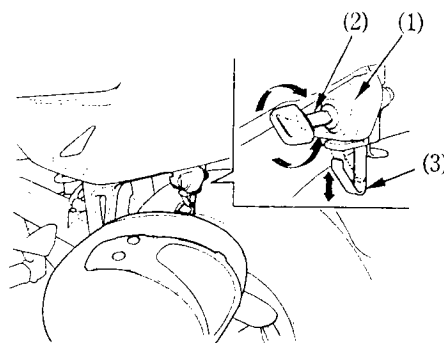

ASIAKIRJATASKU (1)

Asiakirjatasku sijaitsee satulan alla säilytys-tilassa (2). Säilytä tämä käyttöohjekirja ja muut moottoripyörää koskevat asiakirjat tässä taskussa. Kun peset moottoripyörää, varo ettei satulan alle tai asiakirjataskuun pääse vettä.

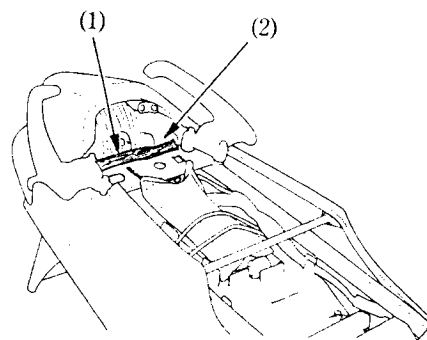

U-LUKKO

Satulan alla on paikka U-lukolle (lisävaruste). Säilyttäessäsi lukkoa satulan alla, varmista lukon kiinnitys kumilenkillä (1).

HUOM ! Markkinoilla on eri kokoisia ja mallisia lukkoja, varmista lukon sopivuus tähän moottoripyörään.

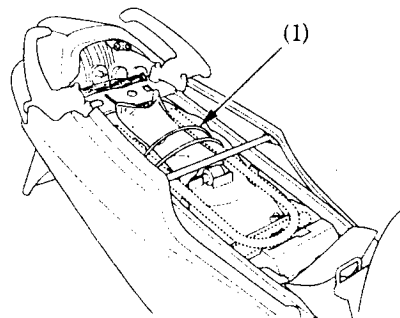

TAKASATULAN SUOJA

Kiinnitys:

1. Irroita satula.
2. Irroita takakahvojen kiinnityspultit (1), takakahvat (2) ja tulppa (3).
3. Irroita pultit (4) ja välikappaleet (5).
4. Kiinnitä satula, satulan suoja (6) ja kiristä pultit (4).

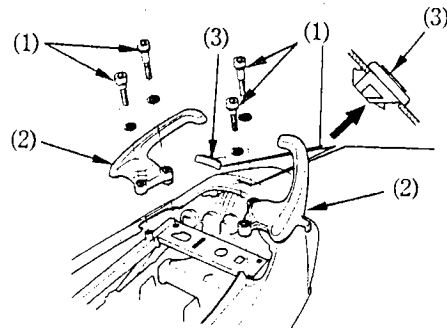

VAROITUS ! Takakahvat pitää olla kiinnitettynä kun ajetaan 2 päällä.

Satulan suojan irroitus tapahtuu käännetyssä järjestyksessä.

Takakahvojen kiinnityspulttien (4) kiristys-tiukkuus on: 34 N.m.

VAROITUS ! Mikäli momenttiavainta ei ole käytettävissä, ota yhteys valtuutettuun Honda-huoltokorjaamoon pulttien kiinnityksen varmistamiseksi.

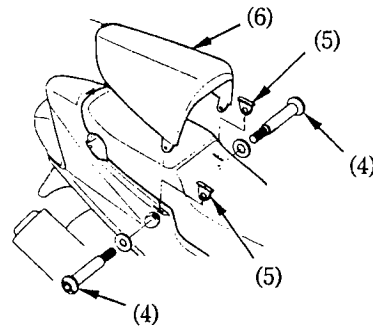

TAKAKATE

Irroitus:

1. Irroita satula.
2. Irroita takakahvat.
3. Irroita pultit (1), pultit (2) ja pultit (3).
4. Irroita johtoliittimet (4).
5. Irroita takakate (5).

Kiinnitys: Kiinnitä osat päinvastaisessa järjestyksessä.

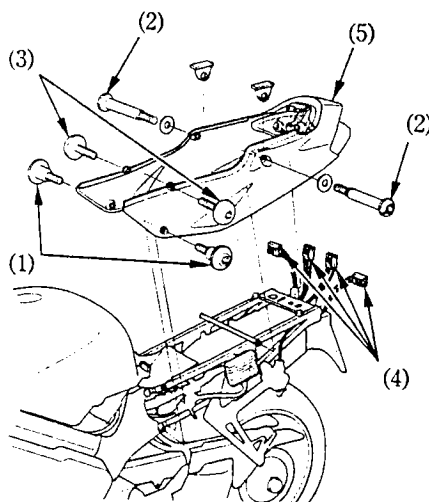

ETUSIVUKATTEET

Irroitus:

1. Irroita pultit (1) ja pultit (2).
2. Irroita pikakiinnikkeet (3).
3. Irroita pultit (4) ja irroita katteet.

Kiinnitys: Kiinnitä osat päinvastaisessa järjestyksessä.

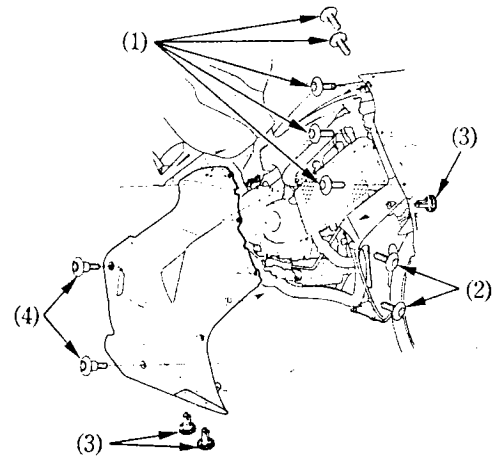
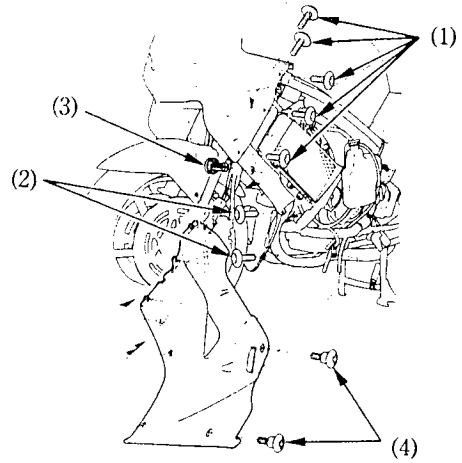

SISÄKATE

Irroitus:

1. Irroita etusivukatteen.
2. Irroita pikakiinnikkeet (1).

Kiinnitys: Kiinnitä osat päinvastaisessa järjestyksessä.

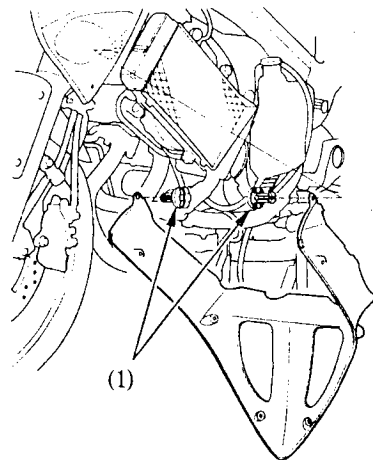

Pikakiinnikkeen irroitus ja kiinnitys.

Irroitus:

1. Avaa lukitus painamalla keskitappi sisään.
2. Vedä pikakiinnike ulos reiästä.

Kiinnitys:

1. Raota sivukoukkuja ja työnnä keskitappi ulos.
2. Asenna pikakiinnike reikään.
3. Paina kevyesti keskitappi lukkoasentoon.

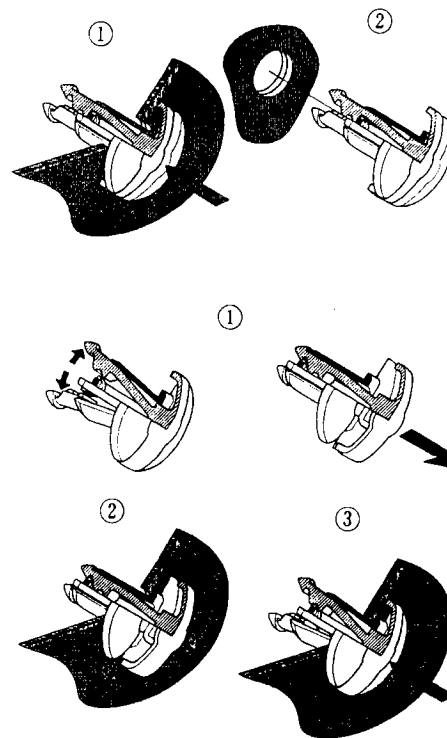

POLTTOAINESÄILIÖN HUOLTOASENTO

Polttoainesäiliö voidaan lukita ylös huollon ajaksi. Säiliötä ei tällöin tarvitse tyhjentää.

1. Irroita pultit (1) ja niiden aluslevyt.
2. Nosta polttoainetankkia (4) etupäästä ja kiinnitä pultti (1).
3. Asenna työkalusarjassa oleva säätötyökalu (2) jatkovarteen (3).
4. Nosta polttoainetankin (4) etupäästä ja asenna työkalut (2 ja 3) polttoainetankin ja rungon väliin kuvan osoittamalla tavalla.

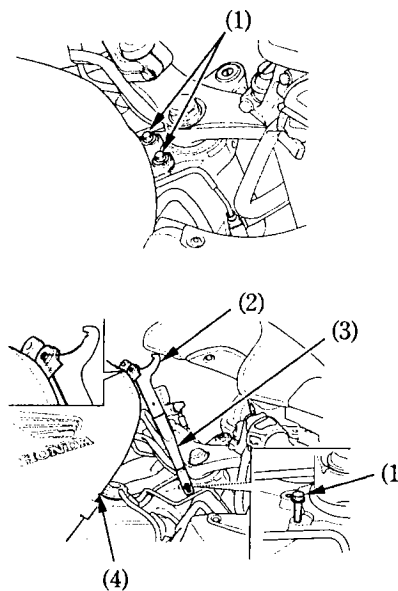

AJOVALON KORKEUDEN SÄÄTÖ

Mikäli ajovalon korkeus vaatii säätöä, käännä säätöruuvista (1).

HUOM! Noudata viranomaisten sääntöjä ja ohjeita valon korkeuden suhteen.

- A = Nousee
B = Laskee

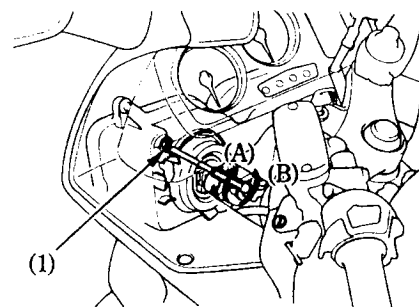

TARKISTUKSET ENNEN AJOA

VAROITUS ! Jos nämä tarkastukset jätetään tekemättä voi seurauksena olla moottoripyörän vaurioituminen tai henkilövahinko.

Tarkasta moottoripyöräsi päivittäin ennen ajoa. Listassa olevat tarkastuskohdat vievät ainoastaan muutaman minuutin ja pitkällä tähtäyksellä voivat säästää aikaa, rahaa ja mahdollisesti jopa henkesi.

1. Moottoriöljyn määrä - Lisää tarvittaessa ja tarkista mahdolliset vuodot.
2. Polttoaineen määrä - Lisää tarvittaessa ja tarkista ettei ole vuotoja.
3. Jäähdytysnesteen määrä - Lisää tarvittaessa ja tarkista ettei ole vuotoja.
4. Jarrut - Tarkista kunto ja mahdolliset jarrunestevuodot.
5. Renkaat - Tarkista kunto ja ilmanpaineet.
5. Kaasukahvan toiminta.
6. Toisioketjun kunto - Säädä ja voitele tarvittaessa.
7. Valojen ja äänimerkin toiminta.
8. Moottorin hätäkatkaisimen toiminta.
9. Sivuseisontatuen katkaisimen toiminta.

Korjaa mahdolliset viat ennen ajamaan lähtöä. Mikäli et itse voi korjata esiintulleita vikoja, ota yhteys valtuutettuun Honda-huoltokorjaamoon.

MOOTTORIN KÄYNNISTYS

Tässä moottoripyörässä on sivuseisontatuen sytytysvirran katkaisinjärjestelmä. Jos sivuseisontatuki on alhaalla, moottoripyörää ei voida käynnistää ellei vaihde ole vapaalla. Jos sivuseisontatuki on ylhäällä, moottori voidaan käynnistää vapaalla tai vaihteen ollessa päällä, kytkinkahva pohjaan puristettuna. Jos moottori käynnistetään vaihteen ollessa vapaalla, sivuseisontatuki alhaalla, moottori sammuu välittömästi kun vaihde kytketään päälle.

VAROITUS ! Älä koskaan käytä moottoria suljetussa, tuulettamattomassa tilassa.

HUOM ! Älä paina käynnistinkatkaisinta 5 sekuntia kauempaa kerrallaan. Jos moottori ei käynnisty, pidä n. 10 sekunnin tauko ennenkuin yrität uudestaan.

Käynnistämisen valmistelu: Ennen käynnistämistä, aseta virta-avain virtalukkoon, käännä avain ON-asentoon ja varmista seuraavat seikat:

- Vaihteisto pitää olla vapaalla NEUTRAL (vapaavaihteen merkkivalo palaa).
- Varmista että moottorin hätäkatkaisin on  (RUN) asennossa.
- Moottoriöljynpaineen merkkivalo palaa.

VAROITUS ! Moottorin käynnistyessä pitää öljynpaineen punaisen merkkivalon sammua muutaman sekunnin kuluttua. Jos valo jää palamaan, pysäytä moottori välittömästi ja tarkasta öljyn määrä. Jos öljyä on riittävästi, älä käytä moottoria vaan ota yhteys valtuutettuun Honda-huoltokorjaamoon.

HUOM ! Jos käynnistät lämmintä moottoria seuraa ohjeita "yli 35°C".

Lämpötila 10°C - 35°C

1. Käännä rikastinvipu (1) täysin auki (A) jos moottori on kylmä.
2. Paina käynnistinkatkaisinta, antaen kaasun olla kiinni.
3. Heti kun moottori on käynnistynyt, pienennä rikastinta, kunnes moottori käy tyhjäkäynnillä 2000-3000 min⁻¹.
4. Työnnä rikastinvipu täysin kiinni (B) noin puolen minuutin kuluttua siitä kun moottori on käynnistynyt.
5. Avaa hiemen kaasua, jos tyhjäkäynti on epätasaista.

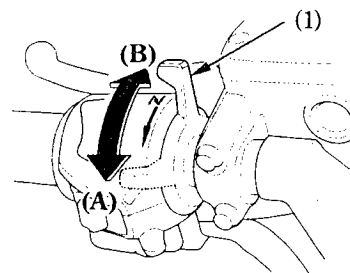

Lämpötila yli 35°C

1. Älä käytä rikastinta.
2. Avaa kaasua hieman.
3. Käynnistä moottori.

Lämpötila alle 10°C

1. Seuraa vaiheita 1 - 2 ohjeesta "10°C - 35°C".
2. Kun moottorin kierrokset nousevat, pienennä rikastinta kunnes moottori käy tyhjäkäyntiä 2,000 - 3,000 min⁻¹.
3. Jatka moottorin lämmittämistä, kunnes se käy pehmeästi ja reagoi hyvin kaasun rikastimen ollessa täysin kiinni (B).

VAROITUS !

- Rikastimen liiallinen käyttö saattaa vaurioittaa mäntää ja sylinterin seinämiä.
- Äkkinäinen kierrosten lisääminen tai kova tyhjäkäynti, jotka kestävät enemmän kuin 5 minuuttia normaalissa ilman lämpötilassa, saattaa aiheuttaa pakoputkiston värimuutoksia.

Mikäli moottori ei käynnisty usean yrityksen jälkeen, on se voinut saada liikaa polttoainetta. Anna moottorin hätäkatkaisijan olla RUN-asennossa ja työnnä rikastinvipu täysin eteen, kiinni (B). Aukaise kaasua täysin auki ja paina käynnistinkatkaisinta 5 sekunnin ajan. Jos moottori käynnistyy, sulje kaasua nopeasti. Jos tyhjäkäynti on epätasaista, aukaise kaasua hiukan. Mikäli moottori ei käynnisty, odota 10 sekuntia ja kokeile uudestaan käynnistysohjeiden mukaan.

SISÄÄNAJO

Moottoripyörän moitteettoman ja pitkäaikaisen toimivuuden kannalta on tärkeää, että ensimmäiset 500 km ajetaan erityisen varoen ja täydellä kaasulla ajoa välttäen.

AJO

VAROITUS ! Muista lukea huolellisesti turvallisuusohjeet ennen ajoon lähtöä.

HUOM ! Varmista ennen ajoa, että osaat sivuseisontatuen käytön.

1. Anna moottorin käydä lämpimäksi.

2. Sulje kaasua, vedä kytkinvipu pohjaan ja kytke 1. vaihde päälle painamalla vaihdepoljinta alaspäin.

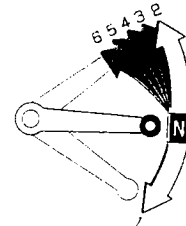

3. Vapauta kytkinvipu hitaasti samalla kun avaat kaasua vähitellen. Näiden toimintojen koordinointi varmistaa takertelemattoman liikkeen lähdön.

4. Moottoripyörän liikkuessa tasaisesti eteenpäin sulje kaasua, vedä kytkinvipu pohjaan ja kytke 2. vaihde päälle nostamalla vaihdepoljinta. Menettele samalla tavalla 3. 4. 5. ja 6 vaihteen kytkemiseksi.

5. Nostamalla vaihdepoljinta kerran, kytket aina seuraavaksi isomman vaihteen. Painamalla kerran poljinta, kytket aina seuraavaksi pienemmän vaihteen. Vaihdepoljin palautuu automaattisesti keskelle lepoasentoon.

6. Käytä etu- ja takajarrua samanaikaisesti. Vältä niin voimakasta jarruttamista, että pyörä lukkiutuu. Pyörien lukkiutuminen alentaa jarrutustehoa ja vaikeuttaa pyörän hallintaa.

JARRUTTAMINEN

Tämä moottoripyörä on varustettu Dual CBS - jarrujärjestelmällä. Jarrujärjestelmä toimii siten, että käytettäessä etujarrua myös takajarru jarruttaa. Käytettäessä takajarrua myös etujarrut jarruttavat. Maksimaalisen jarrutustehon aikaansaamiseksi käytä sekä etujarrua että takajarrua aivan samoin kuin perinteisissä jarrujärjestelmissäkin.

Aivan samoin kuin perinteisissä jarrujärjestelmissä liian voimakas jarruttaminen voi aiheuttaa pyörien lukkiutumisen ja näin vähentää moottoripyörän hallittavuutta.

1. Normaalisissa jarrutustilanteissa, käytä sekä etu- että takajarrua samanaikaisesti nopeuden vähentämiseksi kun vaihdat pienemmälle vaihteelle.

2. Maksimaalisen jarrutustehon saavuttamiseksi, sulje kaasua ja jarruta voimakkaasti sekä etu- että takajarrulla. Purista kytkinkahva pohjaan ennen moottoripyörän pysähtymistä.

VAROITUS !

-Ainoastaan etu- tai takajarrun käyttäminen heikentää jarrutustehoa. Varo kuitenkaan jarruttamasta liian voimakkaasti, etteivät pyörät lukkiudu.

- Jarrutusteho ja pyörän käsiteltävyys heikentyy jonkin verran ajettaessa märällä tiellä tai pehmeillä alustoilla. Kaikki toiminnot tällaisella kelillä pitäisi olla "pehmeitä" ja varovaisia.

-Jos mahdollista, vähennä nopeutta tai jarruta ennen kaarteeseen ajoa. Jarruttaminen tai kaasun sulkeminen keskellä kaarretta saattaa aiheuttaa pyörän hallinnan menettämisen.

-Kun laskeudut pitkää, jyrkkää mäkeä alas, jarruta vuorotellen moottorilla ja jarruilla. Jarrujen yhtämittainen käyttö saattaa ylikuumentaa jarruja ja siten vähentää niiden tehoa.

-Älä pidä jalkaa jarrupolkimella tai kättäsi jarrukahvalla turhaan, sillä muut tienkäyttäjät luulevat sinun jarruttavan ja saatat siten aiheuttaa vaaratilanteen. Jarrujen turha käyttö saattaa myös ylikuumentaa jarruja ja vähentää siten niiden tehoa.

PYSÄKÖIMINEN

1. Kun olet pysäyttänyt moottoripyörän, vaihda vaihde vapaalle, käännä virta-avain OFF-asentoon ja poista avain.

2. Käytä sivuseisontatukea pitäessäsi moottoripyöräsi pysäköitynä.

HUOM !

-Pysäköi moottoripyörä kovalle, tasaiselle alustalle, jotta se ei pääse kaatumaan.

-Jos sinun pitää pysäköidä kaltevalle alustalle, asetä moottoripyörän etupää ylämäkeen päin, jotta välttyisit moottoripyörän kaatumiselta tai sivuseisontatuen kääntymisen pois alta.

3. Pidä ohjaus lukittuna ja poista avain varkauden estämiseksi.

KUINKA VOIT EHKÄISTÄ MOOTTORIPYÖRÄSI VARASTAMISEN

1. Lukitse aina ohjaus, äläkä koskaan jätä avainta virtalukkoon. Kuulostaa yksinkertaiselta, mutta ihmiset todella unohtavat.

2. Pidä huoli siitä, että moottoripyöräsi rekisteröintipaperit ovat kunnossa ja ajantasalla.

3. Jos mahdollista, säilytä moottoripyöräsi lukollisessa tilassa.

4. Käytä moottoripyöräsi hyvälaatuista varkaudenestoa (lukko, varashälytin...).

5. Laita nimesi, osoitteesi ja puhelinnumerosi omistajan käsikirjaan, sillä usein juuri sen perusteella varastetut ajoneuvot palautuvat omistajilleen.

NIMI: _____

OSOITE: _____

PUHELIN NUMERO: _____

MOOTTORIPYÖRÄN HUOLTO

-Kun moottoripyöräsi kaipaa huoltoa, muista että valtuutettu Honda-huoltokorjaamo tuntee moottoripyöräsi parhaiten ja heillä on siihen parhaiten soveltuvat nykyaikaiset välineet.

-Nämä ohjeet on laadittu siltä pohjalta, että moottoripyörää käytetään ainoastaan sille suunniteltuun käyttöön. Jos olosuhteet ovat kovin pölyiset, märät tms; kysy huoltokorjaamolta ohjeita huoltotoimenpiteisiin.

HUOLTO-OHJELMA

HUOLTOVÄLI	kuukausi	1	6	12	18	24	30	36	HUOM!
	km x 1000	1	6	12	18	24	30	36	
Polttoainejärjestelmä				T		T		T	
Kaasukahvan toiminta				T		T		T	
Polttoaine - rikastin				T		T		T	
Ilmansuodatin					V			V	1
Sytytystulpat				T		V		T	
Venttiilien vällys						T			
Moottoriöljy		V		V		V		V	
Moottoriöljyn suodatin		V		V		V		V	
Toisioilman syöttöjärjest.				T		T			
Moottorin - tyhjäkäynti		T	T	T	T	T	T	T	
Jäähdytysneste				T		T		V	2
Jäähdytysjärjestelmä				T		T		T	
Toisioketju		Tarkasta ja voitele joka 1000 km:n välein							
Toisioketjun ohjaimet				T		T		T	
Jarruneste			T	T	V	T	T	V	2
Jarrupalojen kuluminen			T	T	T	T	T	T	
Jarrujärjestelmät		T		T		T		T	
Jarruvalokatkaisin				T		T		T	
Ajovalot				T		T		T	
Kytkinjärjestelmä				T		T		T	
Sivuseisontatuki				T		T		T	
Jousitus				T		T		T	
Pultit, mutterit, kiristys		T		T		T		T	
Pyörät/renkaat				T		T		T	
Ohjauslaakerit		T		T		T		T	
Kytkinneste			T	T	V	T	T	V	2

T = Tarkasta; puhdista, säädä, voitele tai vaihda jos tarpeen.

P = Puhdista

V = Vaihda

HUOMAUTUKSET!

(1) Suorita useammin kun ajat märissä tai pölyisissä olosuhteissa.

(2) Vaihdetaan joka toinen vuosi tai matkamittarin lukeman mukaan, riippuen siitä kumpi täytyy aikaisemmin.

TYÖKALUT

Työkalut (1) sijaitsevat satulan alla.

Seuraavat työkalut kuuluvat sarjaan:

- Takajousen esijännityksen säätötyökalu
- No:2 Phillips ruuvimeisseli
- No:2 Ruuvimeisseli
- Ruuvimeisselin kahva
- 8 X 12 mm kiintoavain
- 10X12 mm kiintoavain
- 10X14 mm kiintoavain
- 14X17 mm kiintoavain
- 5 mm kuusiokoloavain
- 6 mm kuusiokoloavain
- 22 mm kiintoavain
- Sytytystulpan avain
- Pihdit
- Rakomitta 0,7 mm
- Toisioketjun säätötyökalu
- 8 mm kiintoavain
- Työkalupussi

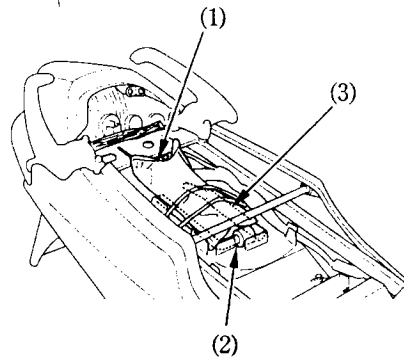

- Jatkovarsi (3)
- Rengasavain (2)

SARJANUMEROT

Rungon ja moottorin sarjanumeroita tarvitset rekisteröidessäsi moottoripyörääsi. Niitä voit tarvita myös varaosia tilatessasi. Merkitse sarjanumerot tälle sivulle, jotta ne ovat helposti löydettävissä niitä tarvitessasi.

Rungon numero (1)

Sijaitsee ohjauslaakeroinnin oikealla puolella.

Numero: _____

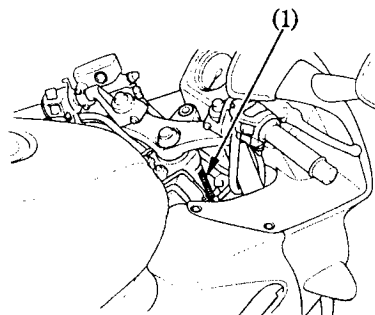

Moottorin sarjanumero (2)

Sijaitsee moottorilohkon takana.

Numero: _____

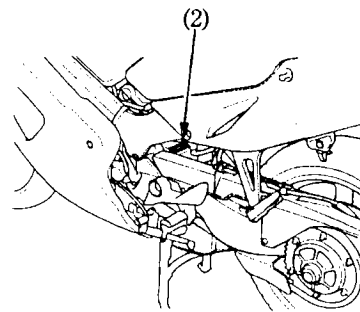

Värikoodi (1)

Sijaitsee takalokasuojassa, satulan alla.
Värikoodia tarvitaan varaosia tilatessa.

Koodi: _____

Väri: _____

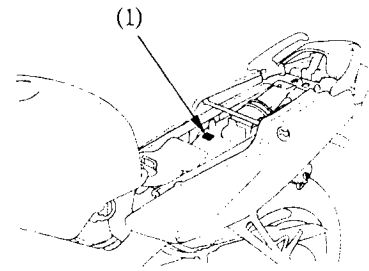

HUOLTOTOIMENPITEET

VAROITUS !

- Jos moottoripyöräsi on kaatunut tai ollut kolarissa, tarkasta ettei mitkään ajamisen kannalta tärkeät osat, kuten hallintalaitteet, vaijerit, jarruletkut tms. ole vaurioituneet.
- Älä aja moottoripyörällä jos vaurio vähääkään vähentää moottoripyörän turvallisuutta. Vie moottoripyöräsi valtuutetulle Honda-huoltokorjaamolle, jotta mahdolliset huomaamattomat vauriot, kuten rungon, jousituksen tai ohjauksen mahdolliset vauriot saadaan selville.
- Sammuta moottori ja aseta moottoripyörä lujalle, tasaiselle alustalle ennen huoltoa.
- Käytä uusia Honda-varaosia huoltaessasi tai korjatessasi moottoripyörääsi. Varaosat, jotka eivät täytä Honda-moottoripyörälle asetettuja laatuvaatimuksia saattavat vahingoittaa moottoripyörääsi.

MOOTTORIÖLJY

Hyvällä moottoriöljyllä on monia laatuvaatimuksia. Käytä ainoastaan korkealuokkaista SF- tai SG- luokan laatuvaatimukset täyttävää moottoriöljyä.

Moottoriöljyn viskositeetti valitaan ilman lämpötilan mukaan. Oheinen taulukko antaa ohjeita sopivan öljyn valitsemiseksi.

Viskositeetiltään 10W-40 öljyä voidaan käyttää ympäri vuoden.

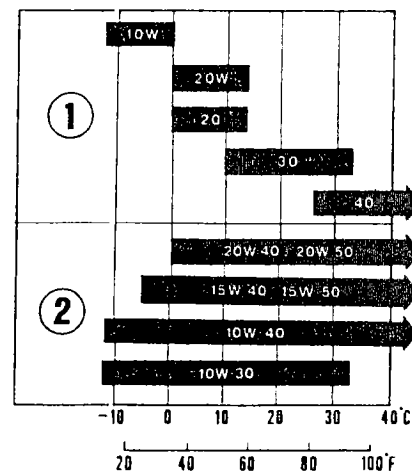

1 = Yksiaasteöljy
2 = Moniasteöljy

MOOTTORIÖLJYN JA SUODATTIMEN VAIHTO

-Moottoriöljyn laatu on päätekijä, joka vaikuttaa moottorin ikään. Vaihda öljy huolto-ohjeiden mukaan.

-Moottoriöljyn vaihto tulee suorittaa moottorin ollessa käyttölämmin.

-Öljynsuodattimen vaihtamiseen tarvitaan erikoistyökaluja ja momenttiavainta. Jos sinulla ei ole näitä työkaluja, ota yhteyttä Honda-huoltokorjaamoon.

VAROITUS !

-Lämmennyt moottori ja moottoriöljy ovat erittäin kuumia. Ole varovainen ettet polta itseäsi.

-Jotta vältyt öljyvuodoilta ja suodattimen vaurioitumiselta, älä koskaan aseta tukea suodattimen alle.

1. Irroita etukeskikatteet.

2. Irroita moottoriöljyn täyttötulppa, poistotulppa (1) ja tiiviste (2).

3. Irroita öljynsuodatin (3) siihen tarkoitettulla työkalulla ja anna jäljellä olevan öljyn valua pois.

4. Laita uuden suodattimen kumitiivisteeseen (4) ohut kerros uutta puhdasta moottoriöljyä.

5. Kierrä uusi suodatin paikoilleen ja kiristä se momenttiavaimella ja erikoistyökalulla 10 Nm:iin. Käytä ainoastaan alkuperäistä Honda-öljynsuodatinta joka on tarkoitettu tähän pyörämalliin.

6. Varmista että tiiviste on hyväkuntoinen ja kierrä poistotulppa ja tiiviste paikalleen. Kiristysmomentti 30 Nm.

7. Täytä moottorin kampikammio suositellulla moottoriöljyllä. **Moottoriöljyntilavuus: 3,1 l.**

8. Kiinnitä täyttötulppa.

9. Käynnistä moottori ja anna käydä pari minuuttia.

9. Sammuta moottori ja tarkista moottoriöljyn määrä tarkistusikkunasta moottoripyörän ollessa pystysuorassa. Tarkasta myös ettei ole öljyvuotoja.

HUOM ! Hävitä käytetty öljy ympäristön kannalta turvallisella tavalla. Älä kaada öljyä maahan, vaan vie se esim. lähimmälle huoltoasemalle hävitettäväksi. Kun ajetaan erittäin pölyisissä olosuhteissa, on öljy vaihettava useammin kuin huolto-ohjeiden mukaan.

VAROITUS ! Älä koske öljyyn paljain käsin. Kun olet käsitellyt käytettyä öljyä, pese kätesi huolellisesti saippualla ja vedellä.

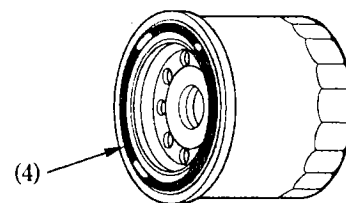
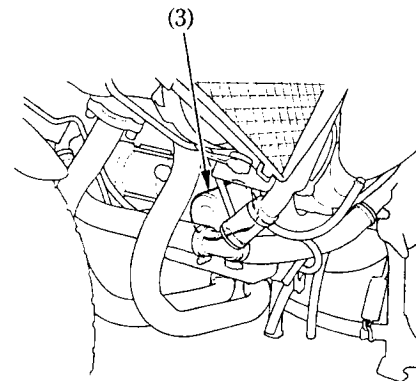
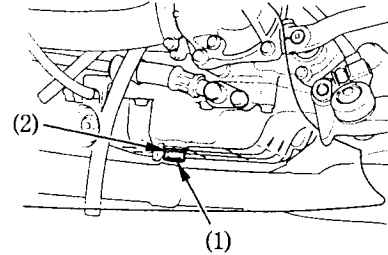

SYTYTYSTULPPA

Oikea sytytystulppa:

CR9EH-9 (NGK) U27FER9 (DENSO)

Takasyylinterien tulppien irroitus:

1. Nosta polttoainetankki ylös.
2. Irroita tulpan hatut (1) sytytystulpista ja irroita sytytystulpat tulppa-avaimella (2).

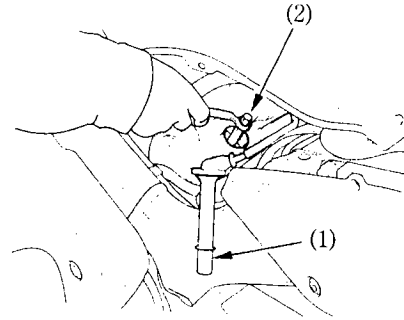

Etusylinterien tulppien irroitus:

1. Irroita etusivukatteen ja sisäkate.
2. Irroita öljynjäähdyttimen (3) pultit (4).

3. Irroita tulpan hatut sytytystulpista ja irroita sytytystulpat tulppa-avaimella.

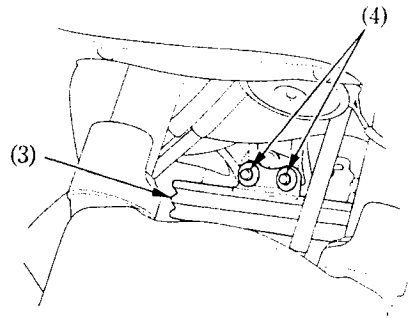

4. Tarkasta elektrodien ja keskielektrodien eristeen kunto, jos ne ovat pahasti karstottuneet tai kuluneet, vaihda tulpat uusiin.

5. Mittaa sytytystulpan kärkiväli (5) nauhatulkilla. Välin tulee olla 0,8 - 0,9 mm. Tarvittaessa säädä sivuelektrodi (6) varovasti taivuttamalla.

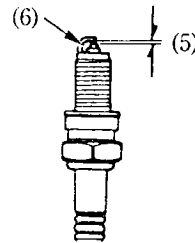

6. Asenna sytytystulppa paikalleen ja kiristä käsin.

7. Kiristä sitten tulppa-avaimella uutta sytytystulppaa 1/2 kierrosta tiivistysrenkaan paikoilleen puristamiseksi. Jos käytät vanhaa sytytystulppaa, kierrä vain 1/4 - 1/8 kierrosta.

8. Kiinnitä tulpanhatut.

9. Kiinnitä irroitettavat osat takaisin käännetyssä järjestyksessä

HUOM !

- Riittämättömästi kiristetty sytytystulppa voi tulla niin kuumaksi, että se voi vaurioittaa moottoria.
- Liika kiristäminen saattaa vahingoittaa kierteitä.
- Väärän kokoisien tai lämpöarvoisten sytytystulppien käyttö aiheuttaa moottorivaurion.

ILMANSUODATIN

1. Nosta polttoainetankki huoltoasentoon.
2. Irroita imuputki (1).
3. Irroita ruuvit (3) ja ilmansuodattimen kansi (2).
4. Irroita ilmansuodatin (4).
5. Asenna uusi ilmansuodatin. Käytä ainoastaan alkuperäistä Honda ilmansuodatinta, joka on suunniteltu tähän moottoripyörään. Väärän mallisen suodattimen käyttö saattaa aiheuttaa käyntihäiriöitä.
6. Kiinnitä osat käännettyssä järjestyksessä.

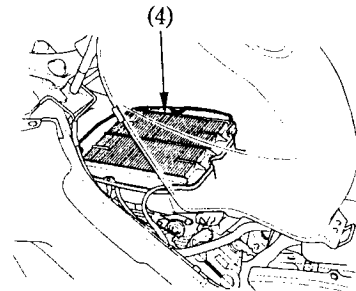
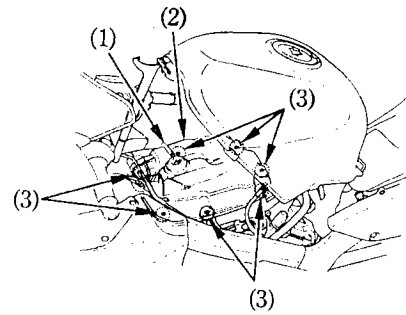

KAASUKAHVA

1. Tarkasta, että kaasukahva kiertyy ääriasentoihinsa ohjaustangon ollessa täysin käännettynä kumpaankin suuntaan.
2. Tarkasta kaasukahvan vapaaliike, jonka pitää olla kahvakumin laipalta mitattuna n. 2-6 mm. Vapaaliikkeen säätämiseksi, löysää lukkomutteria (1) ja kierrä säätöruuvia (2). Kiristä lukkomutteri.

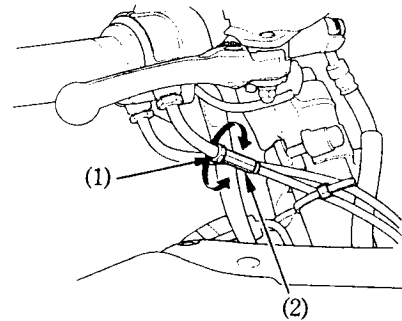

MOOTTORIN TYHJÄKÄYNTI

HUOM! Älä yritä tyhjäkäynnin säädöllä korjata vikoja, jotka eivät johdu tyhjäkäynnin säädöistä.

1. Käytä moottori lämpimäksi.
2. Säädä tyhjäkäynti ruuvista (1).

Tyhjäkäyntikierros-luku: 1,200 +/- 100 min⁻¹.

A = Tyhjäkäynti nousee
B = Tyhjäkäynti laskee

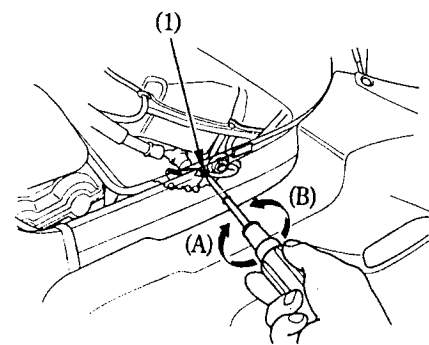

TOISIOKETJU

Tarkasta toisioketju säännöllisesti huoltotaulukon mukaan. Jos ajat erittäin pölyisissä, likaisissa tai märissä olosuhteissa, huolla ja voitele ketjut useammin. Säännöllisen huollon laiminlyöminen lyhentää huomattavasti ketjujen ja rattaiden ikää.

1. Sammuta moottori, aseta moottoripyörä keskiseisontatuelle ja kytke vaihde vapaalle.

2. Tarkasta ketjun (1) vapaaliike kuvan osoittamasta kohdasta. Ketjun kireys on oikea, kun vapaaliike on 20 - 30 mm.

3. Tutki ketjun kireys pyörittämällä takapyörää ja pysäytä se. Ketjun kireys pitää olla sama joka kohdassa. Jos ketju on löysä ainoastaan joissakin kohdissa, jotkut ketjun osat ovat jumittuneet. Voitele tällöin ketju.

4. Tutki ketjujen ja rattaiden kunto pyörittämällä takapyörää hitaasti

Toisioketju: Vaurioituneet rullat, löysät laakeritapit, kuivat tai ruostuneet liittymäkohdat, vääntyneet tai kiertyneet liittymäkohdat, epätavallisen suuri kuluminen, väärä asento, puuttuvat O-renkaat.

Rattaat: Erittäin kuluneet rattaat, katkennut tai vaurioitunut rattaan hammas.

Toisioketju, jossa on vaurioituneet rullat, löysät laakeritapit tai O-renkaita puuttuu, on vaihdettava uuteen. Ketju, joka näyttää kuivalta tai ruosteiselta, on rasvattava erittäin huolellisesti. Vääntyneet tai kiertyneet liittymäkohdat on voideltava erittäin huolellisesti ja vapautettava oikeaan asentoon. Jos vääntymiä ei voida oikaista, on ketju vaihdettava uuteen.

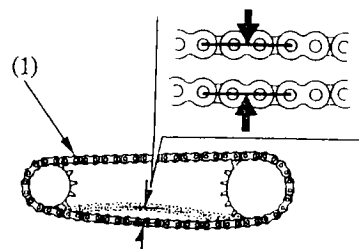

Vaurioituneet
VAIHDA

Kuluneet
VAIHDA

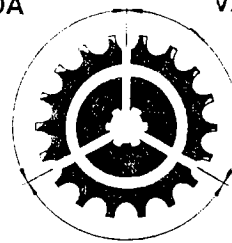

OK

KETJUN KIRISTÄMINEN

Ketjun vapaaliike on tarkistettava vähintään 1000 km:n välein. Mikäli ajat pitkään suurella nopeudella tai toistuvasti kiihdytät voimakkaasti tarkasta ketju päivittäin.

1. Aseta moottoripyörä keskiseisontatuelle vaihteisto kytkettynä vapaalle ja virtalukko OFF-asennossa.

2. Löysää kiristysmutteri (1).

3. Säädä ketjun kireys kiertämällä keskiötä (2) myötä- tai vastapäivään säätötyökalulla (3) ja jatkovarrella (4).

4. Tarkista säätö ketjupyörien puolivälissä ketjun alaosasta. Pyöritä sitten takapyörää ja tarkista kireys ketjun muistakin kohdista. Oikea vapaaliike on 30 - 40 mm.

5. Kiristä kiristysmutteri. Kiristysmomentti on 74 N.m.

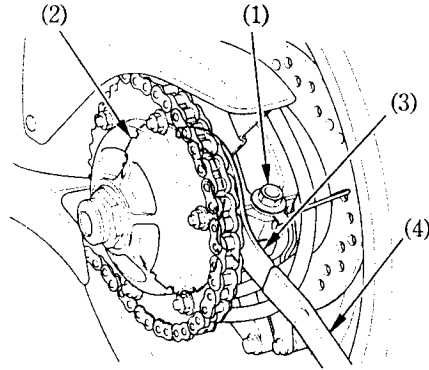

VAROITUS ! Mikäli momenttiavainta ei ole käytettävissä, ota yhteys valtuutettuun Honda-huoltokorjaamoon kiristyksen varmistamiseksi.

HUOM ! Jos toisioketjun vapaaliike on liian suuri (yli 50 mm), voi seurauksena olla takahaarukan vaurioituminen.

KETJUN KULUMISEN TARKISTUS

Jos takarattaan hammastus (6) osuu punaiselle alueelle (5) kun ketju on säädetty oikein, on ketju kulunut ja näin ollen vaihdettava.

Tämä moottoripyörä on varustettu toisioketjulla jossa ei ole jatkosta. Ketjun vaihtamiseen tarvitaan erikoistyökaluja, ota yhteys Honda-huoltokorjaamoon. Älä käytä ketjuja joissa on jatkos !

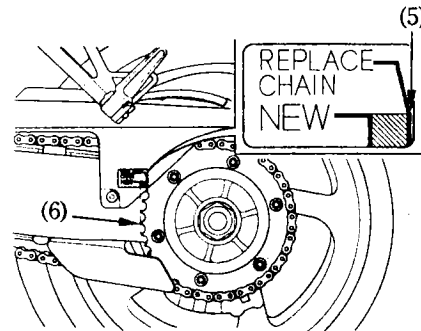

KETJUN VOITELU JA PUHDISTAMINEN

Voitele ketju joka 1000 km, tai useammin, jos ketju näyttää kuivalta.

HUOM! Ketjun nivelissä on pieniä O-renkaita, jotka saattavat vaurioitua höyry- ja korkeapainepesussa ja tiettyjen kemikaalien vaikutuksesta.

Puhdista ketju esim. valopetroolilla tai parafiinilla. Kuivaa ja rasvaa ainoastaan SAE 80 - 90 vaihteistoöljyllä.

Kaupalliset ketjusumutteet saattavat sisältää syövyttäviä lisäaineita, jotka voivat vaurioittaa ketjun kumisia O-renkaita.

Ketjutyypit: DID 50VA7 tai RK 50HF0Z3

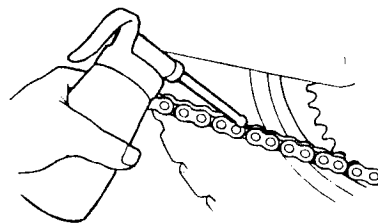

TOISIOKETJUN LAAHAIN

Tarkasta laahaimen (1) kuluneisuus säännöllisesti. Laahain on vaihdettava kun se on kulunut kulutusmerkkiin (2) asti. Ota tällöin yhteys Honda-huoltokorjaamoon.

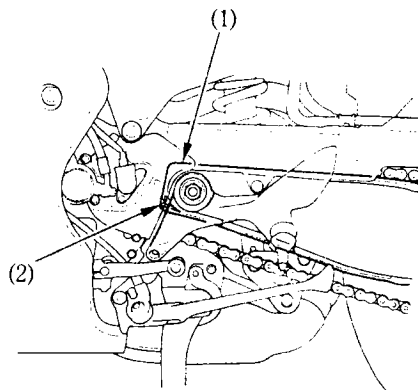

JOUSITUKSEN TARKASTUS

1. Tarkasta etujousitus lukitsemalla etujarru ja pumpaamalla etuhaarukkaa ylös - alas voimakkaasti. Liikkeen pitää olla pehmeä, eikä öljyvuoja saa esiintyä.
2. Nosta moottoripyörä keskiseisontatuelle. Tarkasta, ettei takahaarukassa ole sivuttaisliikettä työntämällä takapyörää voimakkaasti edestakaisin sivuttaissuunnassa.
3. Tarkasta kaikkien kiinnikkeiden tiukkuus sekä etu-, että takajousituksesta.

SIVUSEISONTATUKI

-Tarkasta tuen kunto ja liikkuvuus, sekä tuen jousen (1) kunto

-Tarkasta sivuseisontatuken turvakatkaisinjärjestelmä:

1. Istu moottoripyörän päälle. Nosta sivuseisontatuki ylös ja vaihde vapaalle.

2. Käynnistä moottori kytkinkahva puristettuna. Laita vaihde päälle.

3. Laske sivuseisontatuki alas. Moottorin pitäisi sammua kun sivuseisontatuki on laskettu alas ja vaihde on päällä.

HUOM ! Mikäli turvakatkaisinjärjestelmä ei toimi, ota yhteys valtuutettuun Honda-huoltokorjaamoon.

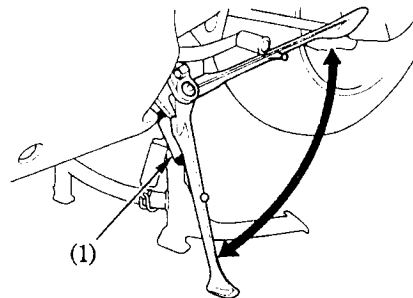

PYÖRIEN IRROITTAMINEN

Etupyörän irroitus

1. Aseta tuki moottorin alle siten, että etupyörä on irti maasta.

2. Suojaa etuvanne molemminpuolin teipillä (1).

3. Irroita vasemman jarrusylinterin kiinnityspultit (2 ja 3) ja irroita vasen jarrusylinteri (4).

VAROITUS ! Jotta jarruletku ei vahingoittuisi, tue jarrusylinteriä niin, ettei se pääse roikkumaan letkusta. Älä kierrä jarruletkua.

HUOM ! Älä paina jarrukahvaa kun pyörä on irti moottoripyörästä. Tällöin jarrusylinterin mäntä tulee ulos sylinteristä aiheuttaen jarrunestevuodon. Jos näin kuitenkin tapahtuu, jarrujärjestelmän huolto on välttämätön. Ota silloin yhteys silloin valtuutettuun Honda-huoltokorjaamoon.

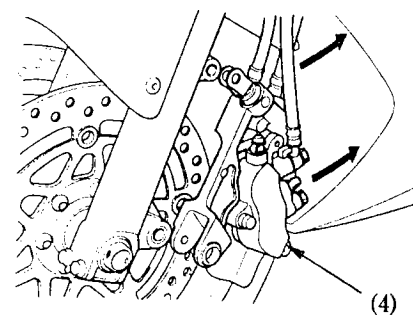
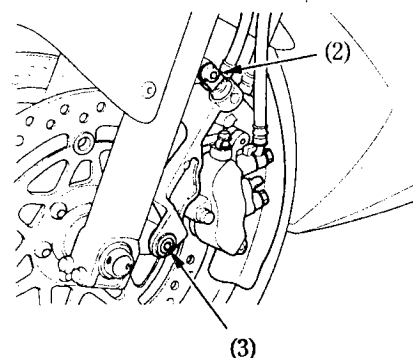
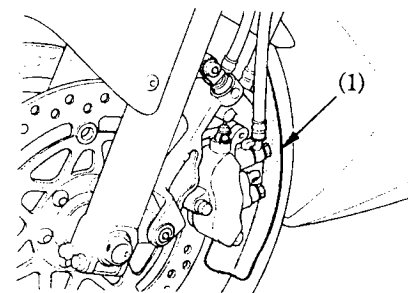

4. Irroita oikea jarrusylinteri (5) irrottamalla pultit (6).

5. Irroita oikean- ja vasemmanpuoleiset akselin kiinnityspultit (7) ja akselin pultti (8).

6. Poista etuakseli (9) ja etupyörä.

Etupyörän asettaminen paikoilleen

Aseta etupyörä etuhaarukkaan ja pujota akseli vasemman etuputken ja etupyörän navan läpi.

HUOM ! Kun asennat pyörää takaisin paikoilleen, aseta jarrulevyt huolellisesti jarrupalojen väliin, jotta jarrupalat eivät vahingoitu.

Kierrä akselin pultti paikoilleen ja kiristä se 59 Nm:iin.

Aseta jarrusylinteri jarrulevyn päälle. Varo vahingoittamasta jarrupaloja. Asenna jarrusylinterin kiinnityspultit ja kiristä ne. Kiristysmomentti on 31 Nm.

Mittaa jarrulevyn (11) kummankin pinnan ja jarrusylinterin rungon (12) toleranssi (10), käyttäen 0,7 mm:n rakotulkkia (13). Jos rakotulkki liikkuu helposti jarrulevyn ja sylinterin rungon välissä, kiristä oikean- ja vasemmanpuoleisia kiinnityspultteja (7). Kiristysmomentti on 22 Nm.

VAROITUS ! Käytä kiristämiseen aina momenttiavainta. Jos sinulla ei ole sitä, varmista oikea kiinnitys mahdollisimman pian valtuutetulla Honda-huoltokorjaamolla. Väärä asennus voi vaikuttaa jarrutustehoon.

Jos rakotulkkia ei saa asetettua helposti paikalleen, vedä etuhaarukkaa ulospäin ja työnnä sisäänpäin, kunnes rakotulkki voidaan asentaa paikalleen. Kiristä sen jälkeen akselin kiinnityspultit rakotulkin ollessa paikallaan. Poista rakotulkki kiristämisen jälkeen. Kokeile jarruja muutaman kerran ja tarkasta molempien jarrulevyn ja jarrusylinterin rungon välinen toleranssi. Älä aja moottoripyörällä jos toleranssi ei ole riittävä.

VAROITUS ! Jos riittävää toleranssia ei saavuteta, voivat jarrulevy vahingoittua ja jarrutusteho heikentyä.

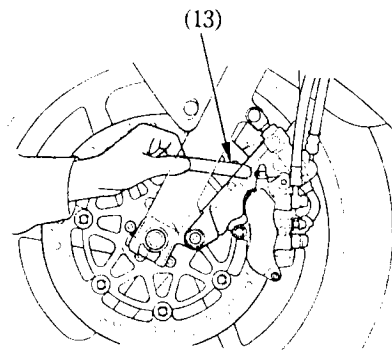
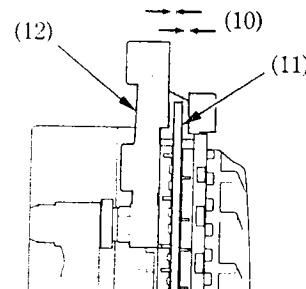
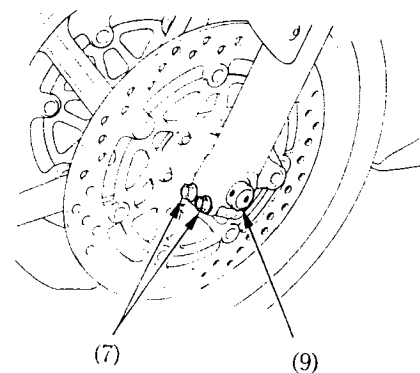
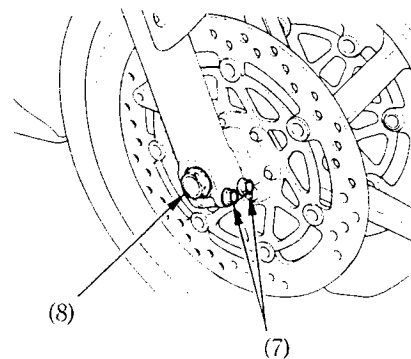
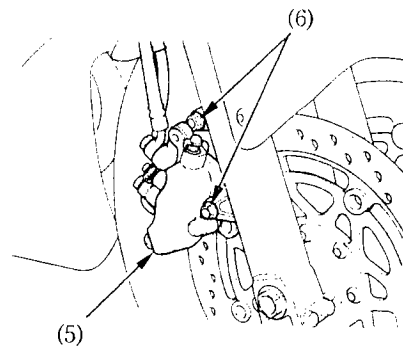

Takapyörän irroitus

1. Aseta moottoripyörä keskiseisontatuuelle.
2. Irroita äänenvaimentajan pannan pultit (1).
3. Irroita äänenvaimentajan kiinnityspultti (2) ja käännä vaimentaja sivuun kuvan osoittamalla tavalla.
4. Irroita takarenkaan neljä mutteria (3).
5. Irroita takarengas (4).

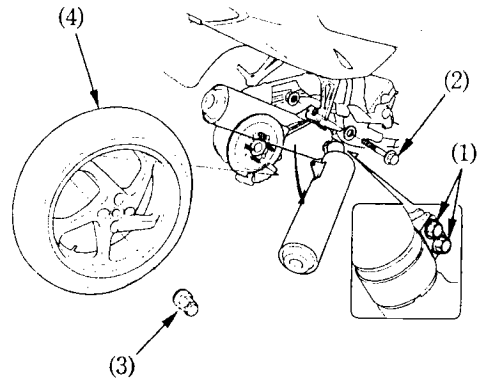

Takapyörän takaisinasennus

- Asentaaksesi pyörän takaisin, toista edellinen käännetyssä järjestyksessä. Takapyörän muttereiden kiristystiukkuus on 108 Nm.
- Tarkista toleranssi (5) pyörän ja äänenvaimentimen asennuksen jälkeen, joka pitää olla 25 - 35 mm.
- Pyörän paikalleen asentamisen jälkeen, kokeile jarruja muutaman kerran ja varmista sen jälkeen, että pyörä pyörii vapaasti. Tarkasta pyörän kiinnitys uudelleen jos pyörä ei pyöri kunnolla.

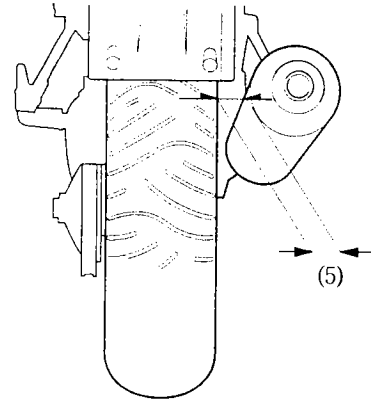

VAROITUS ! Käytä kiristämiseen aina momenttiavainta. Jos sinulla ei ole sitä, varmista oikea kiinnitys mahdollisimman pian valtuutetulla Honda-huoltokorjaamolla. Väärä asennus voi heikentää jarrutustehoa.

JARRUPALOJEN KULUMINEN

Jarrupalojen kuluminen riippuu ajotavasta ja ajo-olosuhteista. Märillä ja kuraisilla teillä, jarrupalat kuluvat nopeammin.

Etujarru

Tarkasta jarrupalojen kunto säännöllisesti ja mikäli yksikin jarrupala on kulunut merkkiin (1) asti, on molemmat palat vaihdettava. Kun jarrupalojen vaihto on ajankohtainen, ota yhteyttä valtuutettuun Honda-huoltopisteeseen.

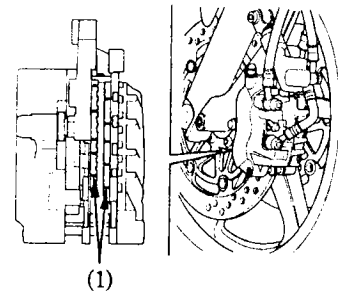

Takajarru

Tarkasta takajarrupalojen kunto. Mikäli jompikumpi jarrupaloista on kulunut kulutusmerkkiin (2) asti, on kumpikin jarrupala vaihdettava. Jarrupalojen vaihdon ollessa ajankohtainen, ota yhteys valtuutettuun Honda-huoltopisteeseen.

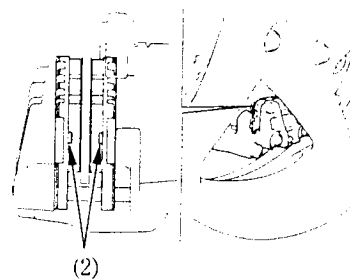

HUOM ! Käytä ainoastaan alkuperäisiä Honda-jarrupaloja, joita saat valtuutetulta Hondajälleenmyyjältäsi.

JARRUJÄRJESTELMÄN TARKASTUS

1. Sammuta moottori, aseta moottoripyörä keskiseisontatuuelle ja kytke vaihde vapaalle.
2. Nosta vasemman etujarrun työsylinteriä (1) samanaikaisesti kun pyörität takapyörää kevyesti. Järjestelmä on kunnossa jos takapyörä pysähtyy. Jos takapyörä ei pysähdy, on jarrujärjestelmässä vikaa, ota välittömästi yhteys valtuutettuun Honda-huoltokorjaamoon.

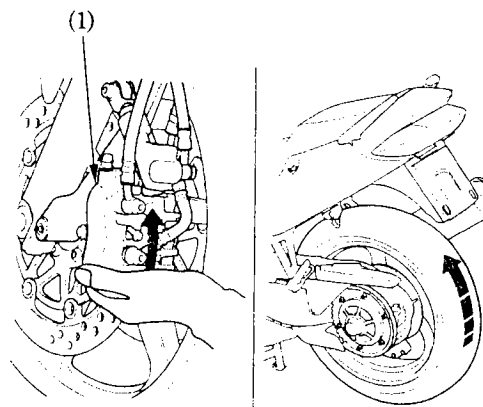

AKKU

Akkua ei tarvitse huoltaa, eikä siihen tarvitse lisätä nestettä, koska moottoripyörässä on ns. huoltovapaa akku. Mikäli akku heikkenee aiheuttaen käynnistysvaikeuksia tai muita sähköongelmia, anna Honda-huoltokorjaamon tutkia asia.

HUOM !

- Akku voi vaurioitua, jos yrität poistaa sen korkkeja.
- Irroita akku ja lataa se täyteen ajokauden päättyessä. Säilytä akku viileässä, kuivassa paikassa.

VAROITUS !

(Akun käsittelyä koskevat varoitusohjeet)

- Akusta haihtuu räjähdysherkkää vetykaasua; vältä tupakointia, avotulta ja kipinöintiä akun läheisyydessä. Huolehdi riittävästä tuuletuksesta akkua ladattaessa.
- Akku sisältää rikkihappoa (elektrolyytti), joka on voimakkaasti syövyttävää. Käytä suojavaatteita ja kasvosuojusta akkua käsitellessäsi.
- Jos elektrolyyttiä on joutunut iholle, huuhtelee runsaalla vedellä.
- Jos elektrolyyttiä on joutunut silmiin, huuhtelee runsaalla vedellä vähintään 15 minuutin ajan ja mene heti lääkäriin.
- Elektrolyytti on myrkyllistä: sen nauttiminen on hengenvaarallista. Juo erittäin runsaasti vettä tai maitoa ja sitten kasvisöljyä ja mene heti lääkäriin.
- PIDÄ AKKU LASTEN ULOTTUMATTOMISSA.

Akun irroittaminen

1. Irroita satula.
2. Irroita pikakiinnikkeet (1) ja avaa akun suoja (2).
3. Irroita (-) kaapeli (3) akusta ensin, sen jälkeen irroita (+) kaapeli (4).
4. Nosta akku (5) ulos akkukotelosta.

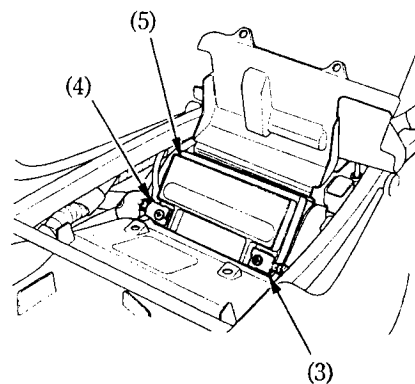
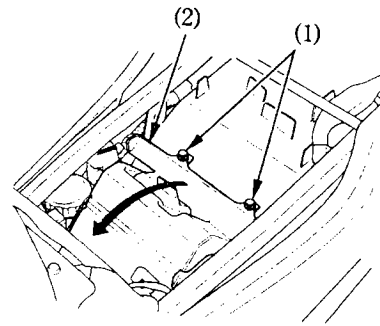

SULAKKEEN VAIHTO

Jos sulake palaa usein, se on useimmiten merkki oikosulusta tai sen sähköjärjestelmän ylikuormituksesta. Ota silloin yhteys valtuutettuun Honda-huoltokorjaamoon.

HUOM! Käännä virtalukko aina OFF - asentoon ennen sulakkeiden tarkastamista.

Sulakerasia sijaitsee satulan alla.
Sulakkeiden arvot: 10A, 20A

1. Irroita satula.
2. Avaa sulakerasian kansi (1).
3. Irroita sulake. Mikäli sulake on palanut asenna uusi sulake. Varasulakkeet (2) sijaitsevat sulakerasiassa.
4. Sulje sulakerasian kansi ja asenna satula.

palanut sulake

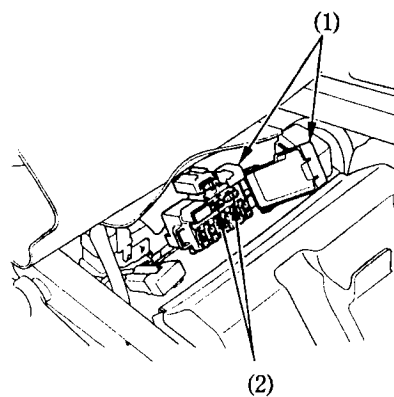
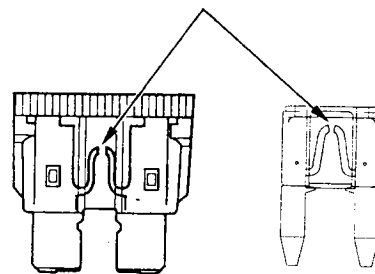

Pääsulake A (1) sijaitsee satulan alla.

1. Irroita satula.
2. Irroita johtoliitin (2) käynnistinsolenoidista.
3. Irroita vanha, palanut sulake ja asenna uusi sulake.
- Varasulake (3) 30A sijaitsee käynnistinsolenoidin sivulla.
4. Kytke johtoliitin ja kiinnitä satula.

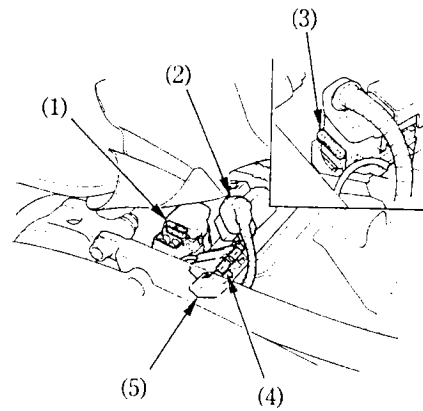

Pääsulake B (4) sijaitsee satulan alla.

1. Irroita satula
2. Avaa sulakerasian kansi (5).
3. Irroita vanha, palanut sulake ja asenna uusi sulake.
- Varasulake (3) 30A sijaitsee käynnistinsolenoidin sivulla.
4. Sulje sulakerasian kansi ja kiinnitä satula.

VAROITUS! Käytä aina oikeanarvoista sulaketta. Väärä sulake saattaa aiheuttaa oikosulun.

JARRUVALOKATKAISIMEN SÄÄTÖ

Jarruvalokatkaisin (1) sijaitsee moottorin takana oikealla puolella. Säätö tapahtuu kiertämällä säätömutteria (2) suuntaan (A) katkaisimen toimiessa liian myöhään ja suuntaan (B) sen toimiessa liian aikaisin.

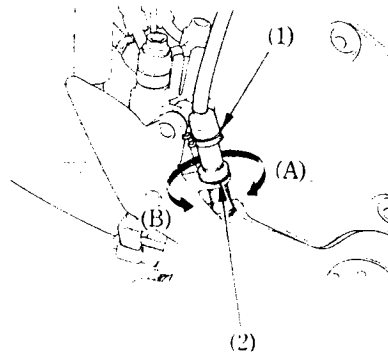

POLTTIMOIDEN VAIHTO

VAROITUS!

- Polttimot ovat kuumia valojen ollessa päällä. Ennen kuin ryhdyt vaihtamaan polttimoa, anna sen jäähtyä kunnolla ja kytke virta valoista pois.
- Käytä aina oikeanarvoisia / tyyppisiä polttimoita.
- Älä käsittele polttimoita rasvaisilla käsillä, käytä mieluummin käsineitä.

Ajovalopolttimo

1. Vedä liitin (1) pois (älä käännä).
2. Irroita suojakumi (2).
3. Paina jousi (3) pois kiinnikkeistään.
4. Irroita polttimo (4).
5. Kiinnitä uusi polttimo käännettyssä järjestyksessä.

HUOM! Kiinnittäessäsi suojakumia (2) huomioi että "TOP" merkki tulee ylös.

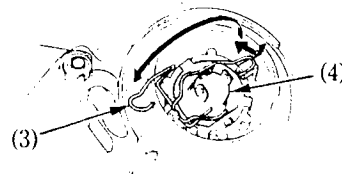
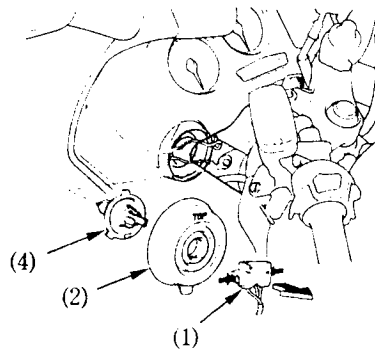

Parkkivalopolttimo

1. Irroita polttimon huoltoluukku (1).
2. Vedä polttimon kanta (2) pois umpiosta.
3. Vedä polttimo (3) pois kannastaan (älä käännä).
4. Kiinnitä uusi polttimo käännettyssä järjestyksessä.

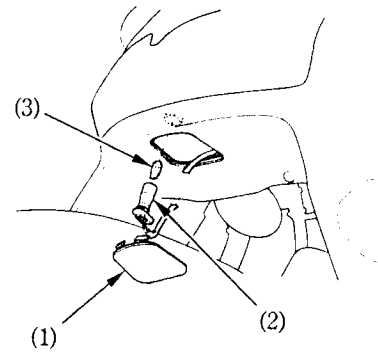

Taka / jarruvalopolttimo

1. Irroita satula.
2. Irroita polttimon kanta (1) kääntämällä 90° vastapäivään ja vetämällä itseesi päin.
3. Vedä polttimo (2) pois kannastaan (älä käännä).
4. Kiinnitä uusi polttimo käännettyssä järjestyksessä.

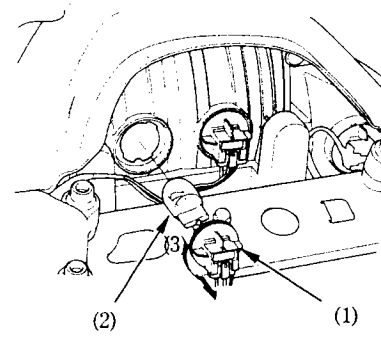

Etuvilkkupolttimo

1. Irroita ruuvi (2) ja vilkun lasi (1).
2. Irroita lampun kanta (3) kääntämällä 90° vastapäivään.
3. Vedä polttimo (4) pois kannastaan (älä käännä).
4. Kiinnitä uusi polttimo käännettyssä järjestyksessä.

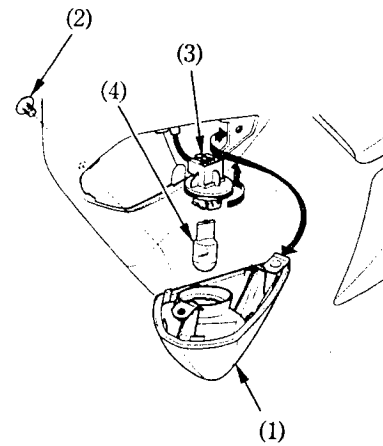

Takavilkkupolttimo

1. Irroita satula.
2. Irroita lampun kanta (1) kääntämällä 90° vastapäivään ja vetämällä itseesi päin.
3. Vedä polttimo pois kannastaan (älä käännä).
4. Kiinnitä uusi polttimo käännettyssä järjestyksessä.

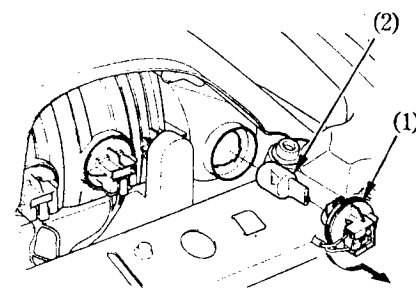

MOOTTORIPYÖRÄN PUHDISTAMINEN

Puhdista moottoripyöräsi säännöllisesti ehkäistäksesi pintavauriot sekä erilaisten nesteiden, kuten öljyn aiheuttamat vauriot.

VAROITUS ! Jos peset moottoripyörääsi korkeapainepesurilla, älä suihkuta vettä seuraaviin kohteisiin:

-renkaan napoihin	-ruiskutusjärjestelmään	-toisioketjuun
-katkaisijoihin	-satulan alle	-jarrujen pääsylinteriin
-polttoainetankin alle	-ajovaloumpioon	-äänenvaimentimen reikään

1. Pesun jälkeen, huuhtelee huolellisesti puhtaalla, runsaalla vedellä. Vahvat puhdistusaineet voivat ruostuttaa osia.

HUOM ! Puhdista muoviset osat, ajovaloumpio ja mittaristo puhtaalla pesusienellä tai pehmeällä kankaalla, joka on kastettu mietoon saippuavesiliuokseen. Kastele pestävää kohdetta säännöllisesti virtaavalla vedellä

Ajovaloumpion sisään saattaa muodustua kosteutta pestäessä moottoripyörää. Kosteus haihtuu hiljalleen pidettäessä pitkiä ajovaloja päällä. Pitäessäsi valoja päällä, pidä moottori käynnissä ettei akku tyhjene.

2. Kuivaa moottoripyörä, käynnistä moottori ja anna sen käydä muutaman minuutin ajan.

3. Kokeile jarrujen toiminta ennen ajoa.

VAROITUS ! Jarrujen teho saattaa hetkeksi heikentyä pesun jälkeen.

4. Voitele toisioketju välittömästi moottoripyörän pesun jälkeen.

ALUMIINIVANTEIDEN HUOLTO

Alumiini hapettuu joutuessaan kosketuksiin pölyn, mudan, tiesuolan yms. kanssa. Puhdista vanteet ajon jälkeen märällä sienellä ja miedolla puhdistusaineella. Huuhtelee hyvin ja kuivaa puhtaalla rievulla.

VAROITUS ! Älä käytä teräsvillaa vanteiden puhdistukseen, sillä se saattaa vahingoittaa vanteita.

MOOTTORIPYÖRÄN TALVISÄILYTYS

Perusteellinen huolto ja puhdistus pidentävät moottoripyörän käyttöikää ja samanaikaisesti antavat huolettoman aloituksen seuraavalle ajokaudelle.

Toimenpiteet:

1. Vaihda moottoriin uudet öljyt ja suodatin ja voitele toisioketju.
2. Tarkista jäähdytysnesteen pakkaskestävyys ja määrä.
3. Lisää polttoaineen sekaan polttoaineen säilytysainetta (Pro Honda Fuel Stabilizer).
4. Irroita sytytystulpat ja kaada n. ruokalusikallinen puhdasta moottoriöljyä sylintereihin. Pyöritä moottoria niin, että öljy jakaantuu ympäri sylintereitä. Kiinnitä tämän jälkeen sytytystulppa paikoilleen.
5. Irroita akku ja säilytä se suojassa pakkaselta ja suoralta auringopaisteelta. Kerran kuukaudessa on akkua kuormitettava ja ladattava se täyteen.
6. Pese moottoripyörä ja anna sen kuivua. Vahaa kaikki maalatut pinnat ja sumuta suojaöljyä kaikille kromatuille pinnoille.
7. Voitele toisioketju.
8. Tarkasta rengaspaineet ja aseta tuki moottorin alle siten, että molemmat renkaat ovat ilmassa. Peitä moottoripyörä suoja-kankaalla (älä käytä muovia).

TOIMENPITEET ENNEN AJOKAUDEN ALKUA

1. Puhdista moottoripyörä ja vaihda moottoriöljy, jos moottoripyörä on ollut varastoituna kauemmin kuin 4 kuukautta.
2. Lataa akku ja asenna akku takaisin paikoilleen.
3. Tee tarkistukset ennen ajoa. Aja hitaalla nopeudella pieni lenkki, ennen kuin lähdet pidemmälle.

TEKNISET TIEDOT

MITAT

Pituus	2180 mm
Leveys	735 mm
Korkeus	1190 mm
Akseliväli	1440 mm
Kuivapaino	208 kg
Maksimi kantavuus	189 kg

TILAVUUDET

Moottoriöljy	öljynvaihto 2,9 l
	öljyn- ja suodattimen vaihto 3,1 l
Polttoainesäiliö	21 l
Jäähdytysjärjestelmä	3,6 l

MOOTTORI

Halk. + isku		72,0 X 48,0 mm
Puristussuhde		11,6 : 1
Iskutilavuus		781 cm ³
Tyhjäkäynti kierrosluku		1,200 +/- 100 min ⁻¹
Sytytystulppa	vakio	CR9EH - 9 (NGK)
	vakio	U27FER9 (DENSO)
	kylmälle säälle (alle 5 ⁰ C)	CR8EH-9 (NGK)
	kylmälle säälle (alle 5 ⁰ C)	U24FER9 (DENSO)
Sytytystulpan kärkiväli		0,8 - 0,9 mm
Venttilivällys	imu	0,16 mm
	pako	0,30 mm

RUNKO

Caster		25,5 ⁰
Jättö		95 mm
Rengaskoko etu		120 / 70 ZR17
	taka	180 / 55 ZR17

VÄLITYSSUHTEET

Ensiö	1.939
1 - V	2.846
2 - V	2.062
3 - V	1.631
4 - V	1.333
5 - V	1.153
6 - V	1.035
Toisio	2.529

SÄHKÖLAITTEET

Akku	12V - 10 Ah
Laturi	0,47 kw / 5,000 min ⁻¹
Pääsulake	30 A
Käyttösulake	10 A, 20A

VALOT

Ajovalo (kauko- / lähivalo)	12V - 60 / 55 W X 2
Taka- / jarruvalo	12V - 21 / 5 W X 2
Suuntavilkun valo etu	12V - 21 W
taka	12V - 21 W
Etuparkkivalo	12V - 5 W
Mittarivalo	12V - 1,7 W X 5
Merkkivalo (suuntavilkku)	12V - 3,4 W X 2
Merkkivalo (kaukovalo)	12V - 1,7 W
Merkkivalo (vapaavaihde)	12V - 1,7 W
Merkkivalo (öljynpaine)	12V - 1,7 W



HONDA

ALKUPERÄISVARAOSIA

**HONDAN OMISTAJA
TIESITKÖ ...**

**Tämä merkki takaa Sinulle
palvelun, laadun ja takuun.**

**Valtuutetulta Honda-jälleenmyyjältä
saat ainoastaan alkuperäisvaraosia.**



OY BRANDT AB
Tuupakantie 4, 01740 VANTAA
Puh. (09) 895 501, Fax 878 5276

TEKNINEN PUHELINNEUVONTA: 0600-18601 (hinta 11,90/min + ppm). Pidätämme oikeuden hinnanmuutokseen.